

# **SSCOM**

## **TWINTALKER 1302 DUO COMBI PACK**



### **MANUAL DE USUARIO USER GUIDE BEDIENUNGSANLEITUNG**

V1.0 - 11/09



Este producto cumple con los requisitos esenciales y con el resto de indicaciones relevantes de la directiva R&TTE 1999/5/CEE.

Puede encontrarse la Declaración de conformidad en:  
<http://www.esscom.be/cedeclarations.asp>

This product is in compliance with the essential requirements and other relevant provisions of the R&TTE directive 1999/5/EC.

The Declaration of conformity can be found on:  
<http://www.esscom.be/cedeclarations.asp>

Dieses Produkt entspricht den grundlegenden Anforderungen und anderen relevanten Bestimmungen der R&TTE Richtlinie 1999/5/EWG.

Die Konformitätserklärung finden Sie an der folgenden Stelle:  
<http://www.esscom.be/cedeclarations.asp>

## 1 INTRODUCCIÓN

Gracias por adquirir la unidad ESSCOM Twintalker 1302. Se trata de un aparato de radiocomunicación de baja potencia que no tiene más costes de funcionamiento que los costes mínimos de recarga de las pilas. El TwinTalker 1302 funciona con frecuencias de Radio Móvil Privada y puede emplearse en cualquier país en el que esté autorizado el servicio como se indica en la caja y en este manual.

## 2 FINALIDAD:

Puede utilizarse con diversos fines profesionales o recreativos. Por ejemplo: para mantener la comunicación si se viaja en dos o más coches, si se viaja en bicicleta o si se practica el esquí. Puede emplearse para mantenerse en contacto con los niños mientras juegan en el exterior, etc.



### **Restricción:**

**Compruebe las regulaciones locales antes de utilizarlo en un país distinto al de adquisición. La norma podría estar prohibida.**

## 3 MARCA CE

Por medio de la presente TOPCOM EUROPE N.V. declara que el PMR cumple con los requisitos senciales y cualesquiera otras disposiciones aplicables o exigibles de la Directiva 1999/5/CE.

## 4 INSTRUCCIONES DE SEGURIDAD

### 4.1 GENERAL

Lea atentamente la siguiente información acerca de la seguridad y del uso apropiado. Familiarícese con todas las funciones del aparato. Guarde este manual en un lugar seguro para futuras consultas.

### 4.2 LESIONES POR QUEMADURAS

- No tocar la antena si se daña la tapa; si una antena entra en contacto con la piel durante una transmisión, puede provocar una pequeña quemadura.
- Las pilas pueden ocasionar daños como quemaduras al contacto de los terminales expuestos con cualquier material conductor como joyas, llaves o cadenas, ya que el material puede completar un circuito eléctrico (cortocircuito) y calentarse bastante. Tenga cuidado al manipular pilas cargadas, sobre todo si las mete con otros objetos metálicos en un bolsillo, en un bolso o en otro lugar.

### 4.3 SEGURIDAD PERSONAL

- No coloque el dispositivo en la zona situada sobre un airbag ni en su radio de acción. Los airbags se inflan con mucha fuerza. Si se coloca un comunicador en el radio de acción de un airbag y este se infla, el comunicador puede salir propulsado con gran fuerza y causar lesiones graves a los ocupantes del vehículo.
- Mantener la radio a al menos 15 centímetros de los marcapasos.
- Apagar la radio en cuanto se produzcan interferencias con equipos médicos.
- No sustituya las pilas en un ambiente potencialmente explosivo. Durante la instalación o la retirada de las pilas pueden producirse chispas y causar una explosión.
- Apagar el comunicador siempre que se esté en una zona con un ambiente potencialmente explosivo. Las chispas en esas zonas pueden provocar explosiones o incendios que pueden causar lesiones corporales e incluso la muerte.
- No desechar nunca las pilas en el fuego, dado que pueden explotar.



**Aunque no siempre es así, las zonas con ambientes potencialmente explosivos suelen estar claramente marcadas. Entre ellas, se cuentan las zonas de repostaje como las situadas bajo cubierta en los barcos o las instalaciones de almacenamiento o transferencia de sustancias químicas o combustible, zonas en las que el aire contiene sustancias químicas o partículas como grano, polvo o polvo metálico y cualquier otra zona en la que suela recomendarse apagar el motor de los vehículos.**

## 4.4 RIESGO DE ENVENENAMIENTO

- Mantener las pilas fuera del alcance de los niños.

## 4.5 CUESTIONES LEGALES

- En algunos países, está prohibido utilizar el PMR mientras se conduce. Si es el caso, deje de conducir antes de utilizar el aparato.
- Apagar la unidad en los aviones, cuando se solicite. Cualquier uso de ella debe cumplir las regulaciones de la línea aérea o las instrucciones de la tripulación.
- Apagar la unidad en cualquier instalación en la que se solicite mediante avisos. Los hospitales o centros sanitarios pueden usar equipos sensibles a la energía externa de RF.
- La sustitución o la modificación de la antena pueden afectar a las especificaciones del PMR e infringir los reglamentos CE. Las antenas no autorizadas también pueden dañar la radio.

## 4.6 NOTAS

- No toque la antena durante la transmisión, podría afectar al alcance.
- Quitar las pilas si no se va a utilizar el dispositivo durante mucho tiempo.

## 5 LIMPIEZA Y MANTENIMIENTO

- Limpie la unidad con un paño suave humedecido. No utilice productos de limpieza ni disolventes; podrían dañar la carcasa, filtrarse y causar daños permanentes.
- Limpie los contactos de las pilas con un paño seco sin hilachas.
- Si se moja la unidad, apáguela y retire las pilas de inmediato. Seque el compartimento de las pilas con un paño suave para reducir al mínimo los posibles daños. Deje el compartimento de las pilas sin la tapa hasta el día siguiente o hasta que se seque por completo. No vuelva a usar la unidad hasta que esté totalmente seca.

## 6 ELIMINACIÓN DEL DISPOSITIVO (MEDIO AMBIENTE)



Este producto no debe ser desechado en un contenedor normal al final de su vida útil, sino en un punto de recogida destinado al reciclaje de equipos eléctricos y electrónicos. Tanto en el producto como en el manual del usuario y en la caja se incluye este símbolo.

Algunos de los materiales del producto podrán reutilizarse, si los lleva a un punto de reciclaje. La reutilización de algunas de las piezas o materias primas de estos productos supone una importante contribución a la protección del medio ambiente. Si necesita más información sobre los puntos de reciclaje existentes en su zona, póngase en contacto con las autoridades locales correspondientes.

## 7 USO DE UN DISPOSITIVO PMR

Para que la comunicación entre dispositivos PMR sea posible, estos deben estar en el mismo canal y dentro del alcance (de hasta 5 km en campo abierto). Dado que utilizan bandas de frecuencias libres (canales), todos los dispositivos activos comparten estos canales (8 en total). Por tanto, la privacidad no está garantizada. Cualquiera con un PMR en el mismo canal puede escuchar cualquier conversación transmitida a través de él.

Si desea comunicarse (transmitir una señal de voz), debe presionar el botón **(PTT)** (Pulse para hablar). Una vez presionado este botón, el dispositivo pasará al modo de transmisión y se podrá hablar a través del micrófono. Todos los demás dispositivos PMR que se encuentren dentro del alcance, en el mismo canal y en el modo en espera (sin transmitir) oírán el mensaje. Para poder responder a un mensaje, hay que esperar a que la otra parte deje de transmitir. Al final de cada transmisión, la unidad enviará un pitido. Para responder, solo hay que presionar el botón **(PTT)** y hablar a través del micrófono.



**Si 2 o más usuarios presionan el botón **(PTT)** a la vez, el receptor recibirá solo la señal más fuerte y la/s otra/s señal/es se suprimirá/n. Por lo tanto, solo se debe transmitir una señal (presionar el botón **(PTT)** ) cuando el canal está libre.**

## 8 INTRODUCCIÓN

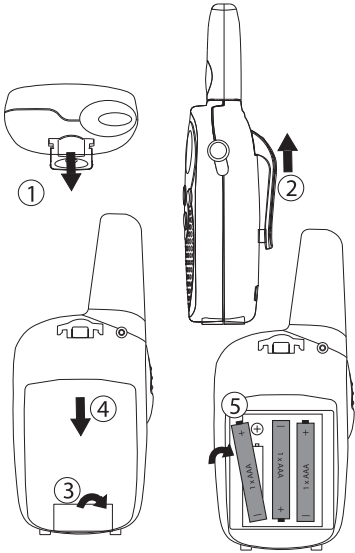

### 8.1 RETIRADA E INSTALACIÓN DEL CLIP DEL CINTURÓN

1. Para extraer el clip del cinturón (2), presiónelo hacia la antena y tire de la pestaña (1).
2. Al volver a instalar el clip del cinturón un clic indicará que está bien colocado.

### 8.2 INSTALACIÓN DE LAS PILAS

1. Retirar el clip del cinturón (§ 8.1).
2. Tire hacia abajo de la tapa de las pilas (3) y deslícela alejándola de la antena. (4)
3. Instale 3 pilas AAA recargables según la polaridad indicada.
4. Volver a instalar la tapa de las pilas y el clip del cinturón (§ 8.1).

## 9 CARGA DE LAS BATERÍAS

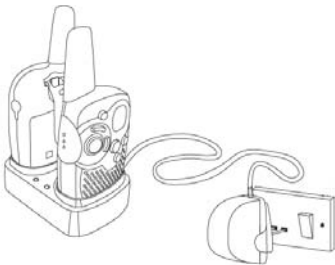

Cuando estén instalados los pilas, el cargador de escritorio proporciona la carga necesaria

1. Poner el cargador de escritorio en una superficie lisa.
2. Enchufar un extremo del adaptador proporcionado en el enchufe eléctrico y el otro extremo en el conector de la parte de atrás del cargador de escritorio .

3. Poner la radio en el cargador como se indica.
4. El LED de carga se encenderá si está insertado adecuadamente y cargando.

Tardará unas 7 o 10 horas en cargarse las baterías totalmente.

## 10 BOTONES

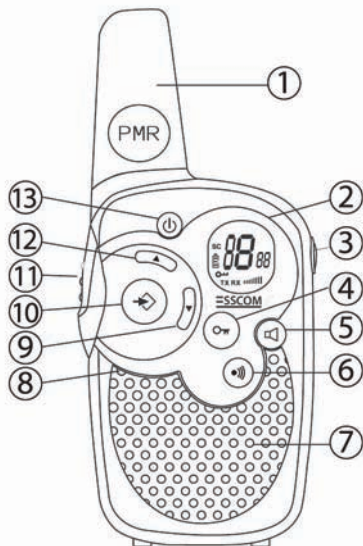

1. ANTENA
2. Pantalla LCD
3. Conector de ALTAVOZ / MICRÓFONO / CARGADOR
4. Botón de BLOQUEO
5. Botón de MONITOR
6. Botón de LLAMAR
- Transmitir un tono de llamada
7. ALTAVOZ
8. MICRÓFONO
9. Botón de BAJAR
- Bajar el volumen del altavoz
- Seleccionar el elemento anterior del menú
10. Botón de MENÚ
- Acceder al menú
11. Botón de PULSAR PARA HABLAR
- Presionar para hablar o soltar para escuchar
- Confirmar un ajuste en el menú
12. Botón de SUBIR
- Subir el volumen del altavoz
- Seleccionar el elemento siguiente del menú
13. Botón de ENCENDER / APAGAR

## 11 INFORMACIÓN DE LA PANTALLA LCD

	<ol style="list-style-type: none"> <li>a. Número de canal</li> <li>b. Volumen del altavoz</li> <li>c. Icono RX - <i>En pantalla cuando se recibe una señal</i></li> <li>d. Icono TX - <i>En pantalla cuando se transmite una señal</i></li> <li>e. Icono de bloqueo - <i>En pantalla cuando el teclado está bloqueado</i></li> <li>f. Indicador de nivel de carga de las pilas</li> <li>g. Icono de barrido - <i>En pantalla cuando el modo de barrido está activo</i></li> </ol>
--	---

## 12 NIVEL DE CARGA DE LAS PILAS / INDICACIÓN DE CARGA BAJA

El NIVEL DE CARGA DE LAS PILAS lo indica el número de rectángulos presentes en el interior del icono de la PILA en la pantalla LCD.



- |  |                   |
|--|-------------------|
|  | 100 % de la carga |
|  | 2/3 de la carga   |
|  | 1/3 de la carga   |
|  | Batería agotada   |

Cuando el NIVEL DE CARGA DE LAS PILAS es bajo, el icono de la PILA parpadea para avisar de la necesidad de cambiar o recargar las pilas.



**Deseche las pilas en un contenedor especial para pilas y no en la basura normal. No provoque cortocircuitos ni tire las pilas al fuego. Retírelas si no va a utilizar el dispositivo durante mucho tiempo.**

## 13 CARGAR PILAS RECARGABLES

El PMR se puede utilizar con 3 pilas alcalinas o recargables AAA NiMh.



**Utilice el ADAPTADOR CA/CC únicamente con pilas recargables de tipo «AAA». No cargue esta unidad si tiene instaladas pilas «AAA» alcalinas normales.**

Si se usan pilas recargables, se puede emplear un adaptador opcional para cargarlas.

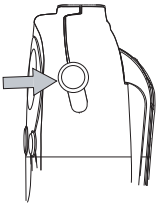



- Introduzca 3 pilas «AAA» recargables .
- Conecte la clavija pequeña del adaptador de 7,5 V CC / 200 mA a la conexión del ALTAVOZ / MICRÓFONO / CARGADOR y el otro extremo a la toma de corriente.
- Para cargar bien las pilas, asegúrese de que la unidad está apagada. Ningún indicador mostrará el estado de carga en el modo APAGADO.

**NOTA: Las pilas tardan aproximadamente entre 7 y 10 horas en cargarse por completo.**

## 14 USO DEL TWINTALKER 1302

### 14.1 ENCENDIDO Y APAGADO DE LA UNIDAD

- Mantener presionado  para activar la unidad. El aparato emitirá un pitido y la pantalla LCD mostrará el canal actual.
- Volver a mantener presionado  para desactivar la unidad. El aparato emitirá un pitido y la pantalla LCD se apagará.

### 14.2 AJUSTE DEL VOLUMEN DEL ALTAVOZ



El volumen del altavoz puede ajustarse utilizando los botones . El nivel de volumen aparece en la pantalla LCD.

### 14.3 RECEPCIÓN DE UNA SEÑAL



Quando está encendida pero sin transmitir, la unidad se encuentra en modo de RECEPCIÓN. Cuando se recibe una señal a través del canal activo, aparece el icono RX.



**Para que otras personas puedan recibir una transmisión, deben encontrarse en el mismo canal.**

## 14.4 TRANSMISIÓN DE UNA SEÑAL



- Mantener presionado **(PTT)** para TRANSMITIR.
- Mantenga la unidad en posición vertical con el MICRÓFONO a 10 cm de la boca y hable a través de él.
- Soltar **(PTT)** al terminar la transmisión.

## 14.5 CAMBIO DE CANALES

El PMR tiene 8 canales disponibles.

Para cambiar de canal:



- Presionar **(↔)** una vez, el número del canal activo parpadeará en la pantalla LCD.
- Presionar **(↶)** o **(↷)** para cambiar de canal.
- Presionar **(PTT)** para confirmar la selección del canal y volver al modo NORMAL.

NOTA: Cualquier PMR configurado con el mismo canal podrá recibir y escuchar la conversación.

## 14.6 MONITOR

La función de MONITOR se puede utilizar para buscar señales más débiles en el canal activo.

- Pulse el botón **(🔍)** para realizar un rastreo normal.
- Mantenga pulsado el botón **(🔍)**. Suelte el botón después de 5 segundos. Ahora podrá rastrear continuamente el canal hasta que pulse de nuevo el botón **(🔍)**.

## 14.7 BARRIDO DE CANAL

El BARRIDO DE CANAL busca señales activas en un bucle continuo del canal 1 al 8.



- Mantenga pulsados los botones **(↔)** y **(🔍)** durante 2 segundos.
- Suelte los botones. El canal en pantalla cambiará mientras el dispositivo explora los canales.
- Si se detecta una señal activa (uno de los 8 canales), el BARRIDO DE CANAL se detendrá y se escuchará dicha señal.
- Si se detecta una señal activa (uno de los 8 canales), presionar **(↶)** o **(↷)** para ignorar el canal actual y continuar la búsqueda de otro canal activo.
- Presione **(PTT)** para comunicarse a través del canal de la señal activa y **(↔)** para desactivar el barrido de canal.

## 14.8 BLOQUEO DE BOTONES

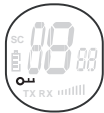

- Mantener presionado **(🔒)** durante 2 segundos para activar o desactivar el modo de BLOQUEO DE BOTONES. El icono correspondiente aparecerá en la pantalla LCD.
- Volver a mantener presionado **(🔒)** para desactivar el BLOQUEO DE BOTONES.

## 14.9 TONOS DE LLAMADA

El tono de llamada avisa a otros de su deseo de hablar.

### a. Ajuste del tono de llamada



Pueden seleccionarse 5 tonos de llamada distintos.

- Presionar 2 veces, aparecerá en pantalla CA.
- Presionar o para seleccionar otro tono de llamada, o seleccionar OFF para habilitar los tonos de llamada.
- Presionar para confirmar la selección y volver al modo en espera.

### b. Envío de un tono de llamada

Pulse brevemente el botón . El tono de llamada se transmitirá durante 3 segundos en el canal establecido.

## 14.10 ACTIVACIÓN Y DESACTIVACIÓN DEL TONO DE LAS TECLAS

Al presionar un botón la unidad emitirá un breve pitido.



Para establecer el tono de las teclas.

- Presionar 3 veces, aparecerá en pantalla «to».
- Presione para activar (ON) o desactivar (OFF) los tonos de las teclas.
- Presionar para confirmar la selección y volver al modo en espera.

## 14.11 ACTIVACIÓN Y DESACTIVACIÓN DEL PITIDO ROGER

Una vez soltado el botón , la unidad enviará un pitido Roger para confirmar que se ha dejado de hablar.



Para establecer el pitido Roger:

- Presionar 4 veces, aparecerá en pantalla «ro».
- Presionar para activar (ON) o desactivar (OFF) el pitido Roger.
- Presionar para confirmar la selección y volver al modo en espera.

## 14.12 CONEXIÓN DE AURICULARES

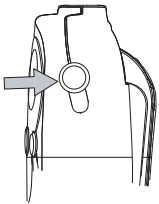

El Twintalker 1302 puede utilizarse con un juego de auriculares con micrófono y altavoz externos.

El conector se encuentra bajo la cubierta de goma protectora situada en la parte superior del dispositivo. Para conectar el juego de auriculares con micrófono y altavoz externos, levante la pestaña de goma y descubra el conector. Inserte la clavija adecuada en el conector.

## 15 ESPECIFICACIONES TÉCNICAS

Canales Frecuencia Alcance Pilas PMR Potencia de transmisión Tipo de modulación Separación de canales	8 446,00625 MHz - 446,09375 MHz Hasta 5 km en campo abierto 3 x AAA recargables NiMH =< 500 mW ERP FM - F3E 12,5 kHz
---	--

Channel	Frequency (MHz)
1	446,00625
2	446,01875
3	446,03125
4	446,04375
5	446,05625
6	446,06875
7	446,08125
8	446,09375

## 16 GARANTÍA

### 16.1 PERÍODO DE GARANTÍA

Las unidades tienen un periodo de garantía de 36 meses. El periodo de garantía entra en vigor el día en que se adquiere la nueva unidad. No existe ninguna garantía sobre las pilas estándar o recargables (tipo AA / AAA). La garantía no cubre los consumibles ni los defectos que tengan un efecto insignificante en el funcionamiento o en el valor del equipo.

La garantía debe demostrarse presentando el comprobante original de compra o una copia de este, en el que constarán la fecha de la compra y el modelo de la unidad.

### 16.2 TRATAMIENTO DE LA GARANTÍA

Los aparatos averiados deberán remitirse a un servicio técnico oficial junto con un comprobante de compra válido y una tarjeta de servicio técnico cumplimentada.

Si la unidad tiene una avería durante el periodo de garantía, el servicio técnico reparará sin cargo alguno cualquier avería causada por defectos de material o fabricación, ya sea reparando o sustituyendo las unidades defectuosas o partes de las mismas. En caso de sustitución, el color y el modelo pueden variar respecto a los de la unidad adquirida inicialmente.

La fecha de compra inicial determinará el comienzo del periodo de garantía. El periodo de garantía no se ampliará en caso de que el servicio técnico cambie o sustituya la unidad.

### 16.3 LIMITACIONES DE LA GARANTÍA

Los daños o defectos ocasionados por un tratamiento o funcionamiento incorrectos, así como los daños resultantes del uso de piezas o accesorios no originales, no estarán cubiertos por esta garantía.

La garantía no cubre los daños ocasionados por factores externos tales como relámpagos, agua o fuego, como tampoco los daños causados durante el transporte.

La garantía no será válida si el número de serie de las unidades se cambia, se elimina o resulta ilegible.

Cualquier reclamación de la garantía se invalidará si la unidad ha sido reparada, alterada o modificada por el comprador.

## 1 INTRODUCTION

Thank you for purchasing the ESSCOM Twintalker 1302. It's a short range, low powered radio communication device that has no running costs other than the minimal cost of re-charging the batteries. The TwinTalker 1302 operates on Private Mobile Radio frequencies and can be used in any country where the service is authorised as indicated on the packing box and in this manual.

## 2 INTENDED PURPOSE:

It can be used for different professional as well as for recreational purposes. For example: to keep in contact during travelling with 2 or more cars, biking, skiing. It can be used to keep in contact with your children when they are playing outside, etc...



**Restriction:**  
*Check the local regulations before using it outside the country where it was purchased. The standard may be prohibited in this country.*

## 3 CE MARK

This product is in compliance with the essential requirements and other relevant provisions of the R&TTE directive 1999/5/EC. This is confirmed by the CE-mark.

## 4 SAFETY INSTRUCTIONS

### 4.1 GENERAL

Please read carefully through the following information concerning safety and proper use. Make yourself familiar with all functions of the device. Keep this manual on a safe place for future use.

### 4.2 BURNING INJURIES

- If the cover of the antenna is damaged, do not touch because when an antenna comes in contact with the skin, a minor burn may result when transmitting.
- Batteries can cause property damage such as burns if conductive material such as jewellery, keys or beaded chains touches exposed terminals. The material may complete an electrical circuit (short circuit) and become quite hot. Exercise care in handling any charged battery, particularly when placing it inside a pocket, purse or other container with metal objects.

### 4.3 PERSONAL SAFETY

- Do not place your device in the area over an air bag or in the air bag deployment area. Air bags inflate with great force. If a communicator is placed in the bag deployment area and the air bag inflates, the communicator may be propelled with great force and cause serious injury to the occupants of the vehicle.
- Keep the radio at least 15 centimetres away from a pacemaker.
- Turn your radio OFF as soon as interference is taking place with medical equipment.
- Do not replace batteries in a potentially explosive atmosphere. Contact sparking may occur while installing or removing batteries and cause an explosion.
- Turn your communicator off when in any area with a potentially explosive atmosphere. Sparks in such areas could cause an explosion or fire resulting in bodily injury or even death.
- Never throw batteries in fire as they may explode.



**Areas with potentially explosive atmospheres are often, but not always, clearly marked. They include fuelling areas such as below deck on boats, fuel or chemical transfer or storage facilities; areas where the air contains chemicals or particles, such as grain, dust or metal powders; and any other area where you would normally be advised to turn off your vehicle engine.**

## 4.4 POISONING DANGER

- Keep batteries away from small children

## 4.5 LEGAL

- In some countries it is prohibited to use your PMR while driving a vehicle. In this case leave the road before using the device.
- Turn your unit OFF when on board an aircraft when instructed to do so. Any use of the unit must be in accordance with airline regulations or crew instructions.
- Turn your unit OFF in any facilities where posted notices instruct you to do so. Hospitals or health care facilities may be using equipment that is sensitive to external RF energy.
- Replacing or modifying the antenna may affect the PMR radio specifications and violate the CE regulations. Unauthorised antennas could also damage the radio.

## 4.6 NOTES

- Do not touch the antenna while transmitting, it could affect the range.
- Remove the battery if the device is not going to be used for a long period.

## 5 CLEANING AND MAINTENANCE

- To clean the unit, wipe with a soft cloth dampened with water. Don't use a cleaner or solvents on the unit; they can damage the case and leak inside, causing permanent damage.
- Battery contacts may be wiped with a dry lint-free cloth.
- If the unit gets wet, turn it off and remove the batteries immediately. Dry the battery compartment with a soft cloth to minimize potential water damage. Leave the cover off the battery compartment overnight or until completely dry. Do not use the unit until completely dry.

## 6 DISPOSAL OF THE DEVICE (ENVIRONMENT)



At the end of the product lifecycle, you should not throw this product into the normal household garbage but bring the product to a collection point for the recycling of electrical and electronic equipments. The symbol on the product, user guide and/or box indicate this.

Some of the product materials can be re-used if you bring them to a recycling point. By re-using some parts or raw materials from used products you make an important contribution to the protection of the environment. Please contact your local authorities in case you need more information on the collection points in your area.

## 7 USING A PMR DEVICE

To communicate between PMR devices they need to be set all on the same channel and within receiving range (up to max. 5 km in open field). Since these devices use free frequency bands (channels), all devices in operation share these channels (total 8 channels). Therefore, privacy is not guaranteed. Anybody with a PMR set to your channel can overhear the conversation.

If you want to communicate (transmitting a voice signal) you need to press the **(PTT)** - button (Push to talk). Once this button pressed, the device will go into transmit mode and you can speak into the microphone. All other PMR devices in range, on the same channel and in standby mode (not transmitting) will hear your message. You need to wait until the other party stops transmitting before you can reply to the message. At the end of each transmission the unit will send a beep. To reply, just press the **(PTT)** - button and speak into the microphone.



***If 2 or more users press the **(PTT)** - button at the same time the receiver will receive only the strongest signal and the other signal (s) will be suppressed. Therefore you should only transmit a signal (press **(PTT)** - button) when the channel is free.***

## 8 GETTING STARTED

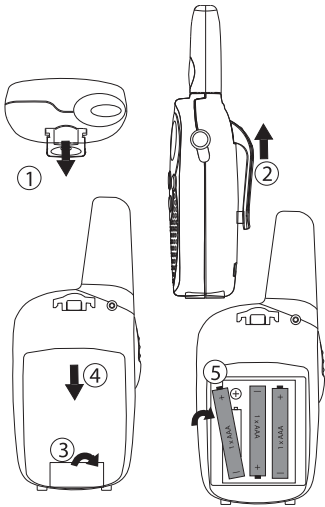

### 8.1 REMOVING/INSTALLING THE BELT CLIP

- 1.To remove the clip from the unit, push the belt clip (2) towards the antenna, while pulling the clip tab (1).
- 2.When re-installing the belt clip, a click indicates the BeltClip is locked into position.

### 8.2 BATTERY INSTALLATION

- 1.Remove the belt clip (§ 8.1).
- 2.Pull the battery door tab down (3) and slide the battery cover away from the antenna. (4)
- 3.Install 3'AAA' rechargeable batteries following the polarity as shown.
- 4.Re-install the Battery Cover and Belt Clip (§ 8.1).

## 9 CHARGING BATTERIES

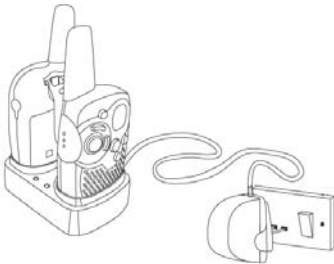

When batteries are installed, the desktop charger provides drop-in charging conveniencey

- 1.Put the desktop charger on a flat surface.
- 2.Plug one end of the supplied adapter into the electric socket and the other end into the connector on the backside of the desktop charger.
- 3.Put the radio in the charger as indicated.
- 4.The charging LED will turn on if it's properly inserted and charging.

It will take about 7 to 10 hours to fully charge the batteries

## 10 BUTTONS

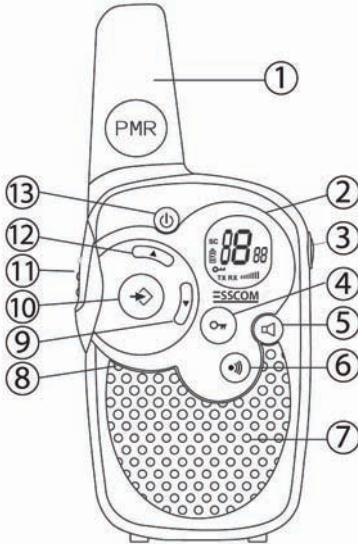

1. ANTENNA
2. LCD Display
3. SPEAKER/MIC/CHARGER Connector
4. LOCK button (Ow)
5. MONITOR button (cc)
6. CALL button (\*#)  
- Transmit a call tone
7. SPEAKER
8. MICROPHONE
9. DOWN button (J)  
- Decrease the speaker volume  
- Select the previous item in the menu.
10. MENU button (←)  
- Enter menu.
11. PUSH TO TALK button (PTT)  
- Press To Talk or release to listen  
- Confirm a setting in the menu
12. UP button (A)  
- Increase the speaker volume  
- Select the next item in the menu.
13. ON/OFF button (⏻)

## 11 LCD DISPLAY INFORMATION

	<ol style="list-style-type: none"> <li>a. Channel number</li> <li>b. Speaker Volume</li> <li>c. RX icon - Displayed when receiving a signal</li> <li>d. TX icon - Displayed when transmitting a signal</li> <li>e. Lock icon - Displayed when the keypad is locked.</li> <li>f. Battery charge level indicator</li> <li>g. Scan icon - Displayed when scan mode is active</li> </ol>
--	--

## 12 BATTERY CHARGE LEVEL/LOW BATTERY INDICATION

The BATTERY CHARGE LEVEL is indicated by the number of squares present inside the BATTERY icon on the LCD Screen.



- Battery Full
- Battery 2/3 charged
- Battery 1/3 charged
- Battery empty

When the BATTERY CHARGE LEVEL is low, the BATTERY icon will flash to indicate that the batteries need to be replaced or recharged.

**Dispose of batteries at a designated battery disposal unit and not in the household waste. Do not short-circuit & dispose of in fire. Remove the batteries if this device is not going to be used for a long period.**

### 13 CHARGING RECHARGEABLE BATTERIES

The PMR can be used with 3 rechargeable NiMh AAA batteries.

**Only use the AC/DC ADAPTER with “AAA” rechargeable batteries. Do not try to charge this unit when regular “AAA” alkaline batteries are installed.**

When using rechargeable batteries you can use the optional adapter to charge.

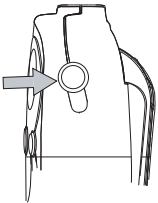

- Insert 3 “AAA” rechargeable batteries .
- Plug the small plug of the 7,5 V DC / 200 mA adapter into the SPK/MIC/CHG jack and the other end in the electrical socket.
- Make sure that the unit is switched off in order to charge the batteries properly. There is no charge indicator during charging at OFF mode.

**NOTE: It takes approximately 7 to 10 hours to fully charge the batteries.**

### 14 USING THE TWINTALKER 1302

#### 14.1 TURNING THE UNIT ON/OFF

- To activate; press and hold (M). The unit will “beep” and the LCD Screen will display the current channel.
- To switch off; press and hold (M) again. The unit will “beep” and the LCD Screen will turn blank.

#### 14.2 ADJUSTING SPEAKER VOLUME



The Speaker Volume can be adjusted using (V) / (V). The Speaker Volume level is displayed on the LCD.

#### 14.3 RECEIVING A SIGNAL



The unit is continuously in the RECEIVE mode when the unit is ON and not transmitting. When you receive a signal on the current channel, the RX icon is displayed.

**In order for other people to receive your transmission, they must be set on the same channel.**

#### 14.4 TRANSMITTING A SIGNAL



- Press and hold (PTT) to TRANSMIT.
- Hold the unit in a vertical position with the MICROPHONE 10 cm from the mouth and speak into the microphone.
- Release (PTT) when you have finished transmitting.

## 14.5 CHANGING CHANNELS

The PMR has 8 available channels.

To change channels:



- Press once, the current channel number flashes on the LCD Screen.
- Press or to change the channel.
- Press to confirm the channel selection and return to NORMAL mode.

NOTE: Any PMR set on the same channel can receive and listen to the conversation.

## 14.6 MONITOR

You can use the MONITOR feature to check for weaker signals in the current channel.

- Press button for normal monitoring .
- Press and hold . After 5 seconds you can release the button. You are now continuous monitoring the channel until you press again.

## 14.7 CHANNEL SCAN

CHANNEL SCAN performs searches for active signals in an endless loop from channel 1 to 8.



- Press and hold and for 2 seconds.
- Release the buttons. The channel on the display changes as it scans through the channels.
- When an active signal (one of 8 channels) is detected, CHANNEL SCAN pauses and you will hear the active signal.
- When an active signal (one of 8 channels) is detected, press or to bypass the current channel and continue to search for another active channel
- Press to communicate through the active signal channel or press to deactivate channel scan.

## 14.8 BUTTON LOCK



- Press and hold for 2 seconds to activate or deactivate the BUTTON LOCK mode. The BUTTON LOCK icon is displayed on the LCD Screen.
- Press and hold again to deactivate BUTTON LOCK

## 14.9 CALL TONES

A call tone alerts others that you want to talk.

### a. Setting the Call Tone



- 5 different Call Tones can be selected.
- Press 2 times. CA will be displayed.
- Press or to select another call tone or select OF to enable call tones.
- Press to confirm your selection and return to the standby mode.

### b. Sending a call Tone

Press briefly. The call tone will be transmitted for 3 seconds on the set channel.

### 14.10 KEY-TONE ON/OFF

When a button is pressed, the unit will beep briefly.



To set the key-tone.

- Press **[F3]** 3 times. 'to' will be displayed.
- Press **[M]** to enable (ON) or **[M]** disable the key-tone (OF).
- Press **[PTT]** to confirm your selection and return to the standby mode.

### 14.11 ROGER BEEP ON/OFF

After the **[PTT]** - button is released, the unit will send out a roger beep to confirm that you have stopped talking.



To set the Roger Beep.

- Press **[F3]** 4 times. 'ro' will be displayed.
- Press **[M]** to enable (ON) or **[M]** disable the Roger-Beep (OF).
- Press **[PTT]** to confirm your selection and return to the standby mode.

### 14.12 HEADSET CONNECTION

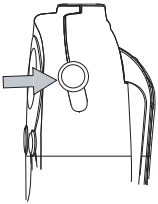

The Twintalker 1302 can be used with an external microphone and speaker .  
 The connector is located under the protective rubber cover on the top of the unit. To attach the external speaker/microphone headsets or earpiece, lift the rubber flap on the top of the unit to expose the connector.  
 Insert the appropriate plug into the connector.

## 15 TECHNICAL SPECIFICATIONS

Channels	8
Frequency	446.00625MHz - 446.09375 MHz
Range	Up to 5 km (Open field)
Batteries	3 x AAA NiMh rechargeable
PMR	=< 500mW ERP
Transmission Power	FM - F3E
Modulation Type	12,5 KHz
Channel spacing	

Channel	Frequency (MHz)
1	446,00625
2	446,01875
3	446,03125
4	446,04375
5	446,05625
6	446,06875
7	446,08125
8	446,09375

## **16 WARRANTY**

### **16.1 WARRANTY PERIOD**

The devices have a 36-month warranty period. The warranty period starts on the day the new unit is purchased. There is no warranty on standard or rechargeable batteries (AA/AAA type).

Consumables or defects causing a negligible effect on operation or value of the equipment are not covered.

The warranty has to be proven by presentation of the original or copy of the purchase receipt, on which the date of purchase and the unit-model are indicated.

### **16.2 WARRANTY HANDLING**

A faulty unit needs to be returned to an authorized service centre including a valid purchase note and a filled in service card.

If the unit develops a fault during the warranty period, the service centre will repair any defects caused by material or manufacturing faults free of charge, by either repairing or exchanging the faulty units or parts of the faulty units. In case of replacement, colour and model can be different from the original purchased unit.

The initial purchase date shall determine the start of the warranty period. The warranty period is not extended if the unit is exchanged or repaired by the service centre.

### **16.3 WARRANTY EXCLUSIONS**

Damage or defects caused by incorrect treatment or operation and damage resulting from use of non-original parts or accessories are not covered by the warranty.

The warranty does not cover damage caused by outside factors, such as lightning, water and fire, nor any damage caused during transportation.

No warranty can be claimed if the serial number on the units has been changed, removed or rendered illegible.

Any warranty claims will be invalid if the unit has been repaired, altered or modified by the buyer.

## 1 EINLEITUNG

Vielen Dank, dass Sie sich zum Kauf des ESSCOM Twintalker 1302 entschieden haben. Es ist ein Kurzstrecken-Funkgerät, bei dem keine anderen Kosten außer den geringen Betriebskosten zum Aufladen der Batterien entstehen. Der Twintalker 1302 sendet über Betriebsfunkfrequenzen (PMR) und kann in jedem Land benutzt werden, in dem dieser Dienst, wie auf der Verpackung und in der Bedienungsanleitung beschrieben, erlaubt ist.

## 2 VERWENDUNGSZWECK

Der Twintalker kann sowohl für betriebliche als auch private Zwecke genutzt werden, z. B. als Kommunikationsmittel zwischen zwei oder mehreren Autos, Radfahrern, Skifahrern. Oder Sie können ihn benutzen, um mit Ihren Kindern zu sprechen, während diese draußen spielen usw.



**Einschränkungen:**  
**Überprüfen Sie die örtlichen Bestimmungen, bevor Sie das Gerät in einem Land benutzen, in dem es nicht gekauft wurde. Dieser Standard kann in diesem Land verboten sein.**

## 3 CE-KENNZEICHNUNG

Dieses Produkt entspricht den grundlegenden Anforderungen und anderen relevanten Bestimmungen der R&TTE-Richtlinie 1999/5/EWG. Dies wird durch die CE-Kennzeichnung bestätigt.

## 4 SICHERHEITSHINWEISE

### 4.1 ALLGEMEIN

Lesen Sie die folgenden Sicherheitshinweise und Angaben zum korrekten Gebrauch sorgfältig durch. Machen Sie sich mit allen Funktionen des Geräts vertraut. Bewahren Sie diese Bedienungsanleitung zur späteren Verwendung auf.

### 4.2 VERBRENNUNGSGEFAHR

- Berühren Sie nicht die Antenne, wenn der Antennenschutz beschädigt ist, da ein Kontakt der Antenne mit der Haut während einer Übertragung zu kleineren Verbrennungen führen kann.
- Batterien können Sachschäden, wie z. B. Verbrennungen, verursachen, wenn leitende Materialien, z. B. Schmuck, Schlüssel oder Ketten mit freiliegenden Polen in Berührung kommen. Das Material schließt unter Umständen einen elektrischen Stromkreis (Kurzschluss) und wird dadurch entsprechend heiß. Seien Sie im Umgang mit aufgeladenen Batterien vorsichtig, besonders, wenn Sie diese z. B. in einer Tasche, einem Geldbeutel oder in einem anderen Behälter zusammen mit metallenen Objekten aufbewahren.

### 4.3 VERLETZUNGSGEFAHR

- Legen Sie das Gerät nicht in den Bereich über einen Airbag oder in den Airbagauslösebereich. Airbags blasen sich mit großer Wucht auf. Wenn sich das Funkgerät im Airbagauslösebereich befindet und der Airbag auslöst, kann das Gerät mit großer Wucht durch das Fahrzeug geschleudert werden und schwere Verletzungen verursachen.
- Halten Sie mit dem Funkgerät einen Abstand von mindestens 15 cm zu einem Herzschrittmacher ein.
- Schalten Sie Ihr Funkgerät sofort aus, wenn es Störungen an medizinischen Geräten verursacht.
- Tauschen Sie die Batterien niemals in einer explosionsgefährdeten Umgebung aus. Während des Einsetzens oder Entfernens der Batterien kann Funkenschlag zu einer Explosion führen.
- Schalten Sie Ihr Funkgerät aus, wenn Sie sich in einer explosionsgefährdeten Umgebung befinden. Funkenschlag in solchen Umgebungen kann eine Explosion oder Brand verursachen, was zu Verletzungen und sogar zum Tod führen kann.
- Werfen Sie niemals Batterien ins Feuer, da diese explodieren könnten.



**Explosionsgefährdete Bereiche sind oft, aber nicht immer, eindeutig gekennzeichnet. Dazu zählen Tankbereiche, z. B. unter Deck auf Schiffen, Kraftstoff- oder Chemikalienüberführungen oder Aufbewahrungsbereiche; Bereiche, in denen die Luft Chemikalien oder Teilchen enthält, z. B. Getreide, Staub oder Metallpulver; alle anderen Bereiche, in denen Sie üblicherweise angewiesen werden, Ihren Kraftfahrzeugmotor abzustellen.**

## 4.4 VERGIFTUNGSGEFAHR

- Bewahren Sie Batterien für Kinder unzugänglich auf.

## 4.5 VORSCHRIFTEN

- In einigen Ländern ist es verboten, ein Sprechfunkgerät während des Führens eines Fahrzeuges zu benutzen. Halten Sie in diesen Fällen an, bevor Sie das Gerät benutzen.
- Schalten Sie Ihr Gerät AUS, wenn Sie an Bord eines Flugzeuges entsprechende Anweisungen bekommen. Die Benutzung des Geräts muss entsprechend den Bestimmungen der Fluglinie und den Anweisungen der Besatzung erfolgen.
- Schalten Sie Ihr Gerät überall dort AUS, wo Hinweisschilder Sie darauf aufmerksam machen. Krankenhäuser und Gesundheitseinrichtungen verwenden möglicherweise Geräte, die empfindlich auf externe Hochfrequenzen reagieren.
- Das Ersetzen oder Verändern der Antenne kann die Betriebsfunkspezifizierung ändern und die CE-Bestimmungen verletzen. Nicht genehmigte Antennen können außerdem das Funkgerät beschädigen.

## 4.6 HINWEISE

- Berühren Sie nicht die Antenne während einer Übertragung, da dadurch die Reichweite beeinflusst werden kann.
- Entfernen Sie die Batterien, wenn das Gerät längere Zeit nicht verwendet wird.

## 5 REINIGUNG UND WARTUNG

- Reinigen Sie das Gerät mit einem weichen leicht feuchten Tuch. Verwenden Sie keine Reinigungs- oder Lösungsmittel. Diese können das Gehäuse beschädigen und in das Gerät eindringen und so einen dauerhaften Schaden verursachen.
- Die Batteriekontakte können mit einem trockenen fusenfreien Tuch abgewischt werden.
- Sollte das Gerät nass werden, schalten Sie es aus und entfernen Sie sofort die Batterien. Trocknen Sie das Batteriefach mit einem weichen Tuch, um einen möglichen Wasserschaden zu minimieren. Lassen Sie das Batteriefach geöffnet, bis es komplett trocken ist. Benutzen Sie das Gerät erst, wenn es vollständig getrocknet ist.

## 6 ENTSORGUNG DES GERÄTS (UMWELTSCHUTZ)



Am Ende der Lebensdauer des Produkts darf das Gerät nicht im normalen Hausmüll entsorgt werden. Bringen Sie es zu einer Sammelstelle zur Aufbereitung elektrischer und elektronischer Geräte. Das Symbol am Produkt, in der Bedienungsanleitung und/oder Verpackung zeigt dies an.

Einige der Materialien des Produkts können wieder verwendet werden, wenn Sie das Gerät in einer Aufbereitungsstelle abgeben. Mit der Wiederverwertung einiger Teile oder Rohmaterialien aus gebrauchten Produkten leisten Sie einen wichtigen Beitrag zum Umweltschutz. Wenden Sie sich bitte an Ihre örtlichen Behörden, wenn Sie weitere Informationen über Sammelstellen in Ihrer Umgebung

benötigen.

## 7 BETRIEB EINES SPRECHFUNKGERÄTS

Um über Sprechfunkgeräte kommunizieren zu können, müssen diese auf den gleichen Kanal eingestellt sein und sich innerhalb der Empfangsreichweite befinden (bis zu max. 5 km im Freien). Da diese Geräte freie Kanäle verwenden, teilen sich alle in Betrieb befindlichen Geräte diese Kanäle (insgesamt 8 Kanäle). Daher ist eine Privatsphäre nicht garantiert. Jeder, der über ein Sprechfunkgerät verfügt, das auf Ihren Kanal eingestellt ist, kann Ihr Gespräch mithören. Möchten Sie kommunizieren (eine Sprechverbindung erzeugen), drücken Sie die (PTT)-Taste (Sprechknopf). Sobald diese Taste gedrückt ist, schaltet das Gerät in den Sendemodus und Sie können in das Mikrofon sprechen. Alle Sprechfunkgeräte innerhalb der Reichweite, die auf denselben Kanal eingestellt sind und sich im Standby-Modus befinden (nicht im Sendemodus) hören Ihre Nachricht. Sie müssen abwarten, bis die andere Seite die Übertragung beendet, bevor Sie antworten können. Am Ende jeder Übertragung sendet das Gerät ein Tonsignal. Drücken Sie zum Antworten die (PTT)-Taste und sprechen Sie in das Mikrofon.



**Drücken zwei oder mehr Benutzer die (PTT)-Taste gleichzeitig, so wird der Empfänger nur das stärkste Signal empfangen. Alle anderen Signale werden unterdrückt. Daher sollten Sie nur ein Signal übertragen (die (PTT)-Taste drücken), wenn der Kanal frei ist.**

## 8 ERSTE SCHRITTE

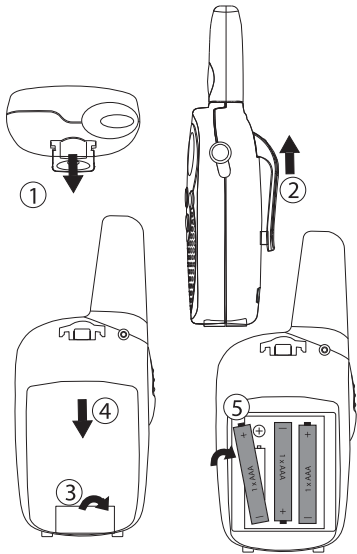

### 8.1 GÜRTELCLIP ENTFERNEN / BEFESTIGEN

1. Um den Gürtelclip vom Gerät zu entfernen, drücken Sie den Gürtelclip (2) in Richtung Antenne, während Sie an der Lasche des Clips ziehen (1).
2. Wenn Sie den Gürtelclip wieder montieren, zeigt ein Klicken an, dass der Gürtelclip in ihrer Position eingerastet ist.

### 8.2 EINLEGEN DER BATTERIEN

1. Entfernen Sie den Gürtelclip (§ 8.1).
2. Ziehen Sie die Klappe der Batteriefachabdeckung (3) nach unten und schieben Sie die Batteriefachabdeckung von der Antenne weg. (4)
3. Legen Sie die 3 „AAA“ wiederaufladbaren Batterien ein. Achten Sie dabei auf die angegebene Polarität.
4. Montieren Sie die Batterieabdeckung und den Gürtelclip (§ 8.1).

## 9 BATTERIEN AUFLADEN

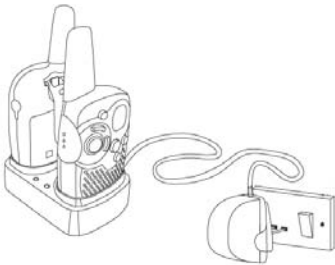

Bei eingelegetem Batterien bietet das Tischladegerät den Vorteil des schnellen Anschlusses zum Aufladen

1. Stellen Sie das Tischladegerät auf eine ebene Oberfläche.
2. Verbinden Sie ein Ende des mitgelieferten Adapters mit der Steckdose und das andere Ende mit dem Anschluss an der Rückseite des Tischladegeräts .
3. Stellen Sie das Funkgerät wie angezeigt in das Ladegerät.
4. Die Lade-LED leuchtet auf, wenn das Gerät korrekt angeschlossen ist und auflädt.

Es dauert ungefähr 7 bis 10 Stunden um die Batterien vollständig aufzuladen

## 10 TASTEN

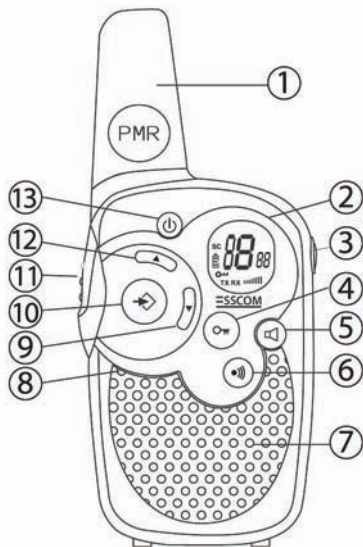

1. ANTENNE
2. LCD-Display
3. Anschluss für LAUTSPRECHER / MIKROFON / LADEGERÄT
4. SPERR-Taste
5. ÜBERWACHUNGS-Taste
6. CALL-Taste
- *Rufton senden*
7. LAUTSPRECHER
8. MIKROFON
9. NACH-UNTEN-Taste
- *Lautstärke leiser stellen*
- *Letzten Menüpunkt auswählen.*
10. MENÜ-Taste
- *Menü aufrufen.*
11. SPRECHTASTE
- *Zum Sprechen drücken und zum Hören loslassen*
- *Eine Menüeinstellung bestätigen*
12. NACH-OBEN-Taste
- *Lautstärke lauter stellen*
- *Nächsten Menüpunkt auswählen*
13. EIN-/AUS-Schalter

## 11 INFORMATION LCD-DISPLAY

	<ol style="list-style-type: none"> <li>a. Kanal</li> <li>b. Lautstärke des Lautsprechers</li> <li>c. RX-Symbol - <i>Wird angezeigt, wenn ein Signal empfangen wird</i></li> <li>d. TX-Symbol - <i>Wird angezeigt, wenn ein Signal gesendet wird</i></li> <li>e. Lock-Symbol - <i>Wird angezeigt, wenn die Tastatursperre aktiv ist</i></li> <li>f. Batteriestandsanzeige</li> <li>g. Scan-Symbol - <i>Wird angezeigt, wenn der Scan-Modus aktiv ist</i></li> </ol>
--	--

## 12 BATTERIESTANDSANZEIGE / ANZEIGE SCHWACHE BATTERIE

Der BATTERIELADEZUSTAND wird mit der Anzahl der Quadrate im BATTERIE-Symbol des LCD-Displays angezeigt.



- |  |                   |
|--|-------------------|
|  | Batterie voll     |
|  | Batterie 2/3 voll |
|  | Batterie 1/3 voll |
|  | Batterie leer     |

Wenn der BATTERIELADEZUSTAND niedrig ist, blinkt das BATTERIE-Symbol und zeigt an, dass die Batterien ausgetauscht oder aufgeladen werden müssen.



**Batterien müssen an den dafür vorgesehenen Sammelstellen abgegeben werden und dürfen nicht im Hausmüll entsorgt werden. Schließen Sie die Batterien nicht kurz und verbrennen Sie sie nicht. Entfernen Sie die Batterien, wenn das Gerät längere Zeit nicht verwendet wird.**

### 13 WIEDERAUFLADBARE BATTERIEN AUFLADEN

Das Sprechfunkgerät kann mit 3 wiederaufladbaren NiMh AAA Batterien verwendet werden.



**Benutzen Sie nur den AC/DC-ADAPTER mit wiederaufladbaren „AAA“-Batterien“. Laden Sie das Gerät niemals auf, wenn Sie gewöhnliche „AAA“- Alkalibatterien verwenden!**

Wenn Sie wiederaufladbare Batterien verwenden, können Sie zum Aufladen optional einen Adapter benutzen.

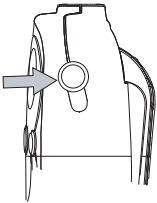



- Legen Sie 3 wiederaufladbare „AAA“-Batterien ein.
- Stecken Sie den kleinen Stecker des Adapters 7,5 V DC / 200 mA in die SPK/MIC/CHG-Buchse und das andere Ende in die Netzsteckdose.
- Stellen Sie sicher, dass das Gerät ausgeschaltet ist, damit die Batterien richtig aufgeladen werden. Beim Laden im AUS-Modus steht keine Batteriestandsanzeige zur Verfügung.

**HINWEIS: Das vollständige Aufladen der Batterien dauert etwa 7 bis 10 Stunden.**



### 14 VERWENDEN DES TWINTALKER 1302

#### 14.1 DAS GERÄT EIN-/AUSSCHALTEN

- Zum Aktivieren: Halten Sie die Taste  gedrückt. Das Gerät „piept“ und im LCD-Schirm wird der aktuelle Kanal angezeigt.
- Zum Ausschalten: Halten Sie die Taste  erneut gedrückt. Das Gerät „piept“ und der LCD-Schirm schaltet sich aus.

#### 14.2 LAUTSTÄRKE DES LAUTSPRECHERS EINSTELLEN



Die Lautstärke des Lautsprechers kann mit den Tasten  und  eingestellt werden. Die Lautstärke des Lautsprechers wird im LCD-Display angezeigt.

#### 14.3 EIN SIGNAL EMPFANGEN



Das Gerät ist immer im EMPFANGS-Modus, wenn es eingeschaltet ist und nicht sendet. Wenn Sie im eingestellten Kanal ein Signal empfangen, erscheint das RX-Symbol im Display.



**Damit Andere Ihre Übertragung empfangen können, müssen sie ihre Geräte auf denselben Kanal eingestellt haben.**

## 14.4 EIN SIGNAL SENDEN



- Halten Sie die Taste **(PTT)** zum SENDEN gedrückt.
- Halten Sie das Gerät vertikal mit dem MIKROFON 10 cm vom Mund entfernt und sprechen Sie in das Mikrofon.
- Lassen Sie die Taste **(PTT)** los, wenn Sie die Übertragung beendet haben.

## 14.5 KANAL WECHSELN

Das Sprechfunkgerät hat 8 verfügbare Kanäle.

Zum Wechseln der Kanäle:

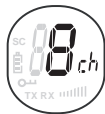

- Drücken Sie **(↔)** einmal. Der aktuelle Kanal blinkt im LCD-Display.
- Drücken Sie **(↔)** oder **(↔)**, um den Kanal einzustellen.
- Drücken Sie **(PTT)**, um die Kanalwahl zu bestätigen und in den NORMAL-Modus zurückzukehren.

HINWEIS: Jedes Sprechfunkgerät, das auf denselben Kanal eingestellt ist, kann Ihr Gespräch empfangen und abhören.

## 14.6 ÜBERWACHUNG

Mit der ÜBERWACHUNGS-Funktion können Sie schwächere Signale im aktuellen Kanal suchen.

- Drücken Sie die **(☑)**-Taste für eine normale Überwachung.
- Halten Sie die Taste **(☑)** gedrückt. Nach 5 Sekunden können Sie die Taste freigeben. Sie überwachen nun kontinuierlich den Kanal, bis Sie **(☑)** erneut drücken.

## 14.7 KANALSCAN

KANALSCAN sucht in einer Endlosschleife in den Kanälen 1 bis 8 nach aktiven Signalen.



- Halten Sie die **(↔)**-Taste und **(↔)** 2 Sekunden lang gedrückt.
- Geben Sie die Tasten frei. Der Kanal auf dem Display ändert sich, da er in den Kanälen einen Scan durchführt.
- Wenn ein aktives Signal (in einem der 8 Kanäle) gefunden wird, wird KANALSCAN unterbrochen und Sie hören das aktive Signal.
- Wenn ein aktives Signal (in einem der 8 Kanäle) gefunden wird, drücken Sie **(↔)** oder **(↔)**, um den aktuellen Kanal zu überspringen und die Suche nach einem anderen aktiven Kanal fortzusetzen.
- Drücken Sie **(PTT)**, um über den aktiven Kanal zu kommunizieren oder drücken Sie **(↔)**, um den Kanalscan zu deaktivieren.

## 14.8 TASTATURSPERRE



- Halten Sie die Taste **(☑)** zum Aktivieren der TASTATURSPERRE 2 Sekunden gedrückt. Das Symbol TASTATURSPERRE erscheint im LCD-Display.
- Halten Sie die Taste **(☑)** noch einmal gedrückt, um die TASTATURSPERRE zu deaktivieren.

## 14.9 RUFTÖNE

Ein Rufton macht Andere darauf aufmerksam, dass Sie sprechen möchten.

### a. Einstellen der Ruftöne



5 verschiedene Ruftöne können ausgewählt werden.

- Drücken Sie zweimal . CA erscheint im Display.
- Drücken Sie oder , um einen anderen Rufton auszuwählen oder wählen Sie OFF, um die Ruftöne zu deaktivieren.
- Drücken Sie , um die Auswahl zu bestätigen und in den Standby-Modus zurückzukehren.

### b. Einen Rufton senden

Drücken Sie kurz die Taste . Der Rufton wird 3 Sekunden lang auf dem eingestellten Kanal gesendet.

## 14.10 TASTENTON EIN/AUS

Wenn eine Taste gedrückt wird, piept das Gerät kurz.



Einstellen des Tastentons.

- Drücken Sie dreimal. 'to' erscheint im Display.
- Drücken Sie zum Aktivieren des Tastentons (ON) oder zum Deaktivieren (OFF).
- Drücken Sie , um die Auswahl zu bestätigen und in den Standby-Modus zurückzukehren.

## 14.11 BESTÄTIGUNGSTON (ROGER BEEP) EIN-/AUSSCHALTEN

Nachdem die -Taste losgelassen wurde, sendet das Gerät einen Bestätigungston, dass Sie das Gespräch beendet haben.



Einstellen des Bestätigungstons.

- Drücken Sie viermal . 'ro' erscheint im Display.
- Drücken Sie zum Aktivieren des Bestätigungstons (ON) oder zum Deaktivieren (OFF).
- Drücken Sie , um die Auswahl zu bestätigen und in den Standby-Modus zurückzukehren.

## 14.12 KOPFHÖRER ANSCHLIESSEN

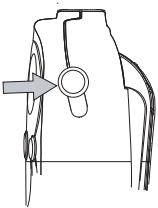

Der Twintalker 1302 kann mit einem externen Mikrofon und Lautsprecher verwendet werden. Der Anschluss befindet sich unter der Gummischutzabdeckung oben auf dem Gerät. Zum Anschluss des externen Lautsprechers, des Kopfhörers oder des Ohrhörers, heben Sie die Gummilasche am Gerät an, um den Anschluss freizulegen. Stecken Sie den entsprechenden Stecker in den Anschluss.

## 15 TECHNISCHE DATEN

Kanäle Frequenz Reichweite Batterien Sprechfunkgerät Sendeleistung Modulationstyp Kanalabstand	8 446,00625 MHz - 446,09375 MHz Bis zu 5 km (im Freien) 3 x AAA NiMH wiederaufladbar =< 500 mW ERP FM - F3E 12,5 KHz
--	--

Channel	Frequency (MHz)
1	446,00625
2	446,01875
3	446,03125
4	446,04375
5	446,05625
6	446,06875
7	446,08125
8	446,09375

## 16 GARANTIE

### 16.1 GARANTIEZEIT

Die Geräte haben eine 36-monatige Garantiezeit. Die Garantiezeit beginnt an dem Tag, an dem das neue Gerät erworben wurde. Die Garantie gilt nicht für normale Batterien oder wiederaufladbare Akkus (Typen AA/AAA). Verschleißteile oder Mängel, die den Wert oder die Gebrauchstauglichkeit des Geräts nur unerheblich beeinflussen, sind von der Garantie ausgeschlossen. Der Garantieanspruch muss durch den Originalkaufbeleg oder eine Kopie des Kaufbelegs, auf dem das Kaufdatum und das Gerätemodell ersichtlich sind, nachgewiesen werden.

### 16.2 ABWICKLUNG DES GARANTIEFALLS

Senden Sie das fehlerhafte Gerät mit dem gültigen Kaufbeleg und einer ausgefüllten Service-Karte an ein autorisiertes Service-Zentrum. Tritt ein Gerätefehler innerhalb der Garantiezeit auf, übernimmt das autorisierte Service-Zentrum unentgeltlich die Reparatur jedes durch einen Material- oder Herstellungsfehler aufgetretenen Defekts mittels Reparatur oder Austausch des fehlerhaften Geräts oder von Teilen des fehlerhaften Geräts. Bei einem Austausch können Farbe und Modell vom eigentlich erworbenen Gerät abweichen. Das ursprüngliche Kaufdatum bestimmt den Beginn der Garantiezeit. Die Garantiezeit verlängert sich nicht, wenn das Gerät von autorisierten Service-Zentren ausgetauscht oder repariert wird.

### 16.3 GARANTIEAUSSCHLÜSSE

Schäden oder Mängel, die durch unsachgemäße Handhabung oder unsachgemäßen Betrieb verursacht werden, sowie Defekte, die durch die Verwendung von Nicht-Originalteilen oder -zubehör entstehen, werden nicht von der Garantie abgedeckt. Die Garantie deckt keine Schäden ab, die durch äußere Einflüsse entstanden sind, wie z. B. Blitzschlag, Wasser, Brände oder jegliche Transportschäden. Wenn die Seriennummer des Geräts verändert, entfernt oder unleserlich gemacht wurde, kann keine Garantie in Anspruch genommen werden. Alle Garantieansprüche erlöschen, wenn das Gerät vom Käufer repariert, verändert oder umgebaut wurde.



**TWINTALKER 1302**  
**DUO COMBI PACK**

**[www.esscom.be](http://www.esscom.be)**