

# **BUTLER E470**

## **TWIN/TRIPLE/QUATTRO**



**HANDLEIDING / MANUEL D'UTILISATEUR**  
**BEDIENUNGSANLEITUNG**

**V 1.0 - 04/11**



### **Belangrijk**

Om de 'Nummerweergave' te kunnen gebruiken, moet deze dienst geactiveerd zijn op uw telefoonlijn. Om deze dienst te activeren, hebt U hiervoor meestal een apart abonnement van uw telefoonmaatschappij nodig. Indien U geen nummerweergavefunctie hebt op uw telefoonlijn, zullen de inkomende telefoonnummers NIET op de display van uw toestel verschijnen.

### **Important**

Pour utiliser la fonction 'Caller ID/Clip' (affichage de l'appelant), ce service doit être activé sur votre ligne téléphonique. Généralement, vous avez besoin d'un abonnement séparé de votre compagnie de téléphone pour activer cette fonction. Si vous n'avez pas la fonction 'Caller ID - Affichage Appelant' sur votre ligne téléphonique, les numéros de téléphone entrants n'apparaîtront PAS sur l'écran de votre téléphone.

### **Wichtig**

Zur Verwendung der 'Rufnummernanzeige' muss dieser Dienst erst für Ihre Telefonleitung freigegeben werden. Zur Aktivierung dieser Dienstleistung benötigen Sie meistens ein separates Abonnement Ihrer Telefongesellschaft. Wenn Sie für Ihre Telefonleitung keine Rufnummernanzeigefunktion haben, erscheinen die eingehenden Telefonnummern NICHT im Display Ihres Gerätes.

This product is in compliance with the essential requirements and other relevant provisions of the R&TTE directive 1999/5/EC.

The Declaration of conformity can be found on:

**<http://www.topcom.net/support/cedclarations.php>**

- NL Het toestel voldoet aan de basiseisen van de R&TTE-richtlijn. Dit wordt bevestigd door de CE-markering.
- F La conformité de l'appareil avec les exigences fondamentales de la directive européenne R&TTE relative aux terminaux, est confirmée par le label CE.
- D Die Übereinstimmung des Gerätes mit den grundlegenden Anforderungen der R&TTE-Directive ist durch das CE-Kennzeichen bestätigt.

## Nederlands

### 1 Aan de slag

#### 1.1 Het basisstation installeren

Volg voor installatie de volgende stappen:

- 1 Steek de stroomstekker van de adapter in het stopcontact en de stroomplug in de aansluiting aan de onderkant van het basisstation.
- 2 Steek de telefoonstekker in het telefoonstopcontact en de telefoonplug in de connector aan de onderkant van het basisstation.
- 3 Steek de telefoon- en stroomkabel in de aansluitingen van het basisstation, zoals weergegeven in afbeelding 1A.

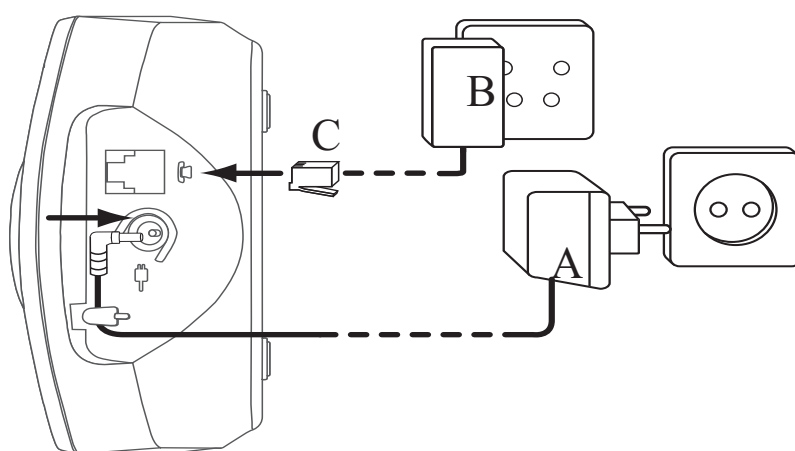

- 1A Onderaanzicht van het basisstation -

- A. Stroomkabel
- B. Telefoonstopcontact
- C. Telefoonkabel

#### 1.2 De handset installeren

- 1 Open het batterijvak zoals weergegeven in afbeelding 1B.
- 2 Plaats de batterijen en let daarbij op de polariteit (+ en -).
- 3 Sluit het batterijvak.
- 4 Laat de handset 20 uur in het basisstation staan.

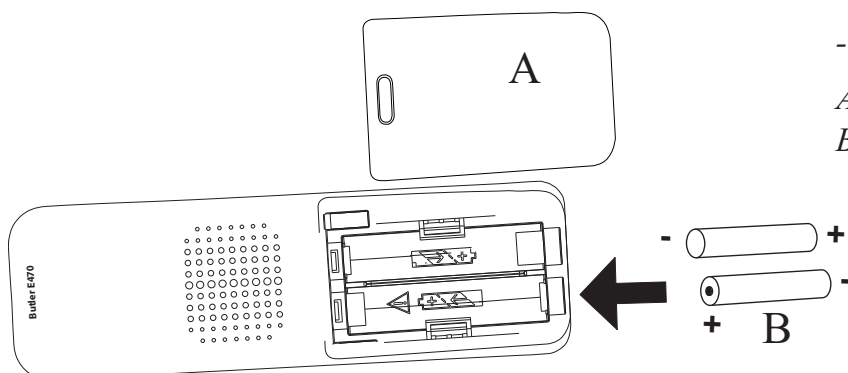

- 1B Onderaanzicht van de handset -

- A. Deksel
- B. Oplaadbare batterijen



Voordat u de telefoon voor het eerst gebruikt, moet u controleren of de batterij 20 uur is opgeladen. De telefoon zal niet optimaal werken als u dit niet doet.

### 1.3 De lader installeren (alleen voor Butler E470 Twin/Triple/Quattro)

Steek één uiteinde van de adapter in het stopcontact en het andere uiteinde in de adapteraansluiting op de onderkant van de lader.

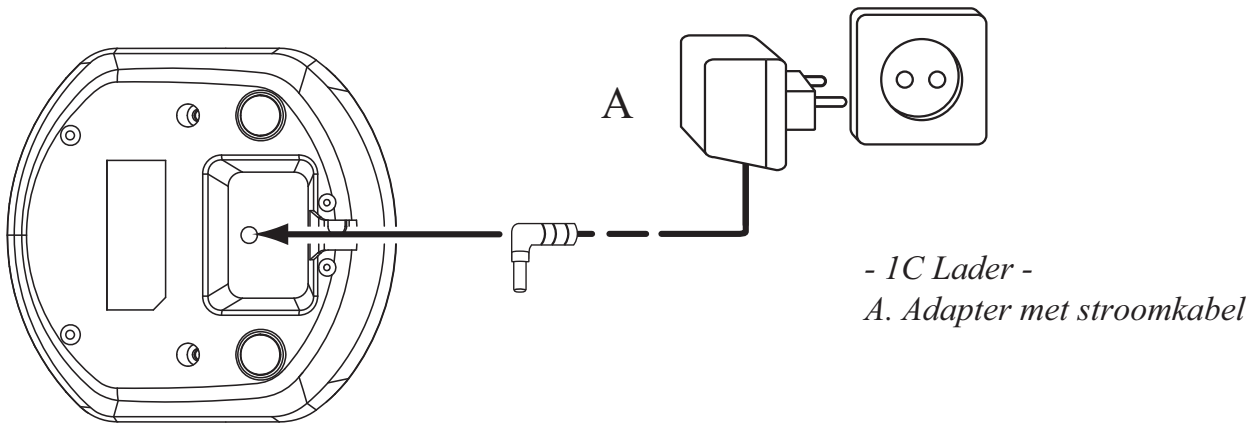

### 1.4 Toetsen / LED's

#### Handset

1. Luidspreker
2. Display
3. Rechter menu-toets
4. Toets Omhoog / Oproepplog
5. Toets Aan-Uit / Opleggen
6. Flash-toets
7. Alf numerieke toetsen
8. Beltoon aan/uit
9. Microfoon
10. Toets voor toetsenbordvergrendeling
11. Toets Telefoonboek
12. Toets Handenvrij
13. Toets Omlaag / Nummerherhaling
14. Toets Opnemen
15. Linker menu-toets

#### Basisstation

16. Toets Paging

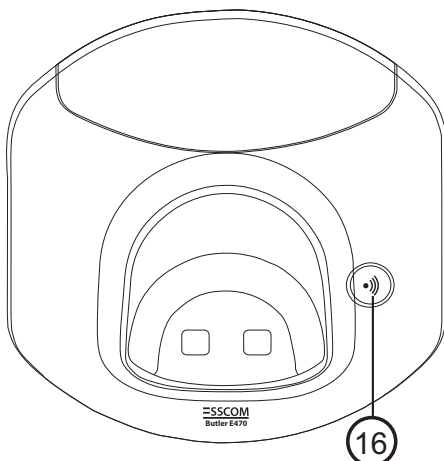



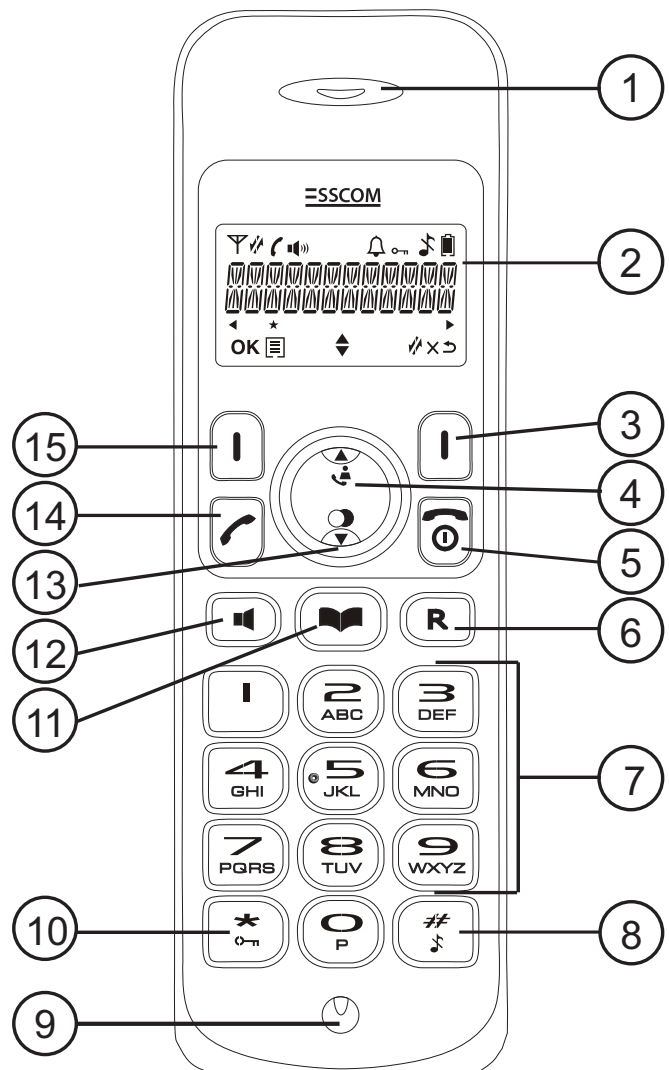







- 1E Basisstation -



- 1D Handset -

## 1.5 Omschrijving symbolen

Symbool	Betekenis
	Gesprek aan de gang
	Laadniveau van de oplaadbare batterijen
	De antenne geeft de kwaliteit van de ontvangst aan. De antenne knippert wanneer de handset buiten bereik is!
	Toetsenbord vergrendeld
	Er zijn meer cijfers aan de linkerkant
	Er zijn meer cijfers aan de rechterkant
	Tijdens handenvrij
	Belzoemer is uitgeschakeld
	Tijdens interne oproep
	Mogelijke scrollrichting

## 1.6 Deze gebruikshandleiding gebruiken



In deze gebruikshandleiding is de volgende methode gebruikt om de instructies te verduidelijken:



## 1.7 Door het menu bladeren



De Butler E470 heeft een gebruiksvriendelijk menusysteem. Elk menu toont een lijst met opties. Displaymenutoetsen:

De displaymenutoetsen staan onder de display (3) (15). De functies van deze toetsen veranderen naargelang de gebruiksmodus. De functies worden hierna beschreven:







- |   |  |
|---|--|
|  | <b>1</b> Het menu openen of meer menuopties selecteren.  |
| <b>OK</b>   | <b>2</b> De huidige selectie bevestigen.   |
|  | <b>3</b> Een interne oproep met andere handsets maken.   |
|  | <b>4</b> Terug naar de menuselectie of de huidige handeling annuleren.                                     |
| <b>X</b>  | <b>5</b> Een teken wissen of het alarm stoppen. Of de microfoon tijdens een oproep dempen/dempen opheffen. |

## 2 De telefoon gebruiken

### 2.1 De handset aan- en afzetten

-  **1** Houd de aan/uit-toets op de handset 3 seconden ingedrukt. De handset zoekt nu het basisstation.
-  **2** Houd de aan/uit-toets 6 seconden ingedrukt. De display wordt uitgeschakeld.

## 2.2 De menutaal veranderen

- |   |   |           |  |
|---|---|-----------|--|
|  |   | <b>1</b>  | Open het menu door op de linker menu-toets (15) te drukken.  |
|  |  | <b>OK</b> | <b>2</b> Selecteer "HANDSET INST" (HS SETTINGS) en bevestig. |
|  |  | <b>OK</b> | <b>3</b> Kies "TAAL" (LANGUAGE) en bevestig.                 |
|  |  | <b>OK</b> | <b>4</b> Kies een taal en bevestig.                          |

## 2.3 Een oproep ontvangen

Om de oproep aan te nemen:



- 1** Druk op de opnemen-toets.  
OF  
Neem de handset van het basisstation als u de functie "Automatisch antwoorden" hebt geactiveerd. (Zie "6.4 Automatisch antwoorden")

U bent verbonden met de beller.



- 2** Druk op de opleggen-toets om de oproep te beëindigen of zet de handset terug op het basisstation.

## 2.4 Een externe oproep doen

### Direct kiezen



- 1** Druk op de opnemen-toets om het nummer te bellen.
- 2** Voer het telefoonnummer in.
- 3** Druk op de opleggen-toets om de oproep te beëindigen of zet de handset terug op het basisstation.

### Voorkiezen



- 1** Voer het telefoonnummer in.
- 2** Druk op de opnemen-toets om het nummer te bellen.
- 3** Druk op de opleggen-toets om de oproep te beëindigen of zet de handset terug op het basisstation.
- 4** Om een nummer te corrigeren gebruikt u de wissen-toets om een ingevoerd cijfer te wissen.

### Oproep van de oproeplog



- 1** Druk op de toets voor oproeplog om toegang te krijgen tot de oproeplog.
- 2** Selecteer de gewenste oproeplog-invoer.
- 3** Druk op de opnemen-toets om het geselecteerde nummer te bellen.
- 4** Druk op de opleggen-toets om de oproep te beëindigen of zet de handset terug op het basisstation.

### Oproep uit de nummerherhalingslijst

U kunt maximaal 5 van de laatste oproepen terugbellen.



- 1** Druk op de nummerherhalingstoets om toegang te krijgen tot de nummerherhalingslijst.
- 2** Kies het gewenste nummer uit de laatst gekozen nummers.
- 3** Druk op de opnemen-toets om het geselecteerde nummer te bellen.
- 4** Druk op de opleggen-toets om de oproep te beëindigen of zet de handset terug op het basisstation.

## 2.5 Een interne oproep doen



- 1** Druk op de rechter menu-toets.
- 2** Voer het nummer van de interne handset in (1 tot 5).
- 3** Druk op de opleggen-toets om de oproep te beëindigen of zet de handset terug op het basisstation.

## 2.6 Een interne oproep doorschakelen

Een externe oproep naar een andere handset doorschakelen.

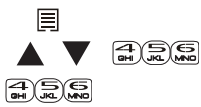

- 1** Druk op de linker menu-toets.
- 2** Selecteer "INTERCOM" en druk op OK.
- 3** Voer het nummer van de interne handset in (1 tot 5). De externe beller wordt nu in de wacht geplaatst.
- 4** Wanneer de andere handset opneemt, druk dan op de opleggen-toets om op te hangen en de oproep door te schakelen.



Wanneer de interne gesprekspartner niet opneemt, drukt u opnieuw op de opleggen-toets om de externe beller opnieuw aan de lijn te krijgen.



- 5** Druk op de opleggen-toets om de oproep te beëindigen of zet de handset terug op het basisstation.



## 2.7 Voer een drieweg-conferentiegesprek

De conferentiegesprek-functie maakt het mogelijk om één externe oproep te delen met twee handsets (in intercom).

Tijdens een externe oproep:

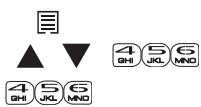

- 1** Druk op de linker menu-toets.
- 2** Selecteer "INTERCOM" en bevestig.
- 3** Voer het nummer van de interne handset in (1 tot 5). De externe beller wordt nu in de wacht geplaatst.
- 4** Wanneer de andere handset opneemt, houd u voor het conferentiegesprek de '\*'-toets ingedrukt.



Wanneer de interne gesprekspartner niet opneemt, drukt u op de opleggen-toets om de externe beller opnieuw aan de lijn te krijgen.



## 2.8 Luidsprekervolume tijdens het gesprek



- 1** Tijdens een gesprek drukt u op de toets omhoog of omlaag om het volume aan te passen.

## 2.9 Microfoon uitschakelen

Het is mogelijk om de microfoon tijdens een gesprek uit te schakelen.



- 1** Druk op de rechter menu-toets. U kunt vrijuit spreken zonder dat de beller u hoort.

"DEMPEN" (MUTED) wordt weergegeven.



- 2** Druk opnieuw op de rechter menu-toets om terug te keren naar de normale modus.

## 2.10 Het alfanumerieke toetsenbord gebruiken

Met uw telefoon kunt u ook alfanumerieke tekens invoeren. Dit is handig om een naam in het telefoonboek te zetten, een naam te geven aan de handset enz.

Om een letter te selecteren, drukt u zo vaak als nodig op de bijbehorende toets. Bijvoorbeeld: druk één keer op "2" om "A" te kiezen. Druk twee keer op "2" om "B" te kiezen enz. Om de letter "A" en

daarna de "B" te kiezen, druk eenmaal op "2", wacht totdat de cursor naar het volgende teken gaat en druk dan tweemaal op "2".

 Druk op "1" om een spatie te kiezen.









× Druk op de rechter menu-toets om een teken te wissen.

### 3 Nummerherhalingslijst

U kunt de 5 laatst opgeroepen nummers terugbellen. Wanneer de naam van het gekozen nummer is opgeslagen in het telefoonboek, wordt de naam weergegeven in de nummerherhalingslijst. Om een nummer van de nummerherhalingslijst te kiezen zie "2.4 Een externe oproep doen" - "Oproep uit de nummerherhalingslijst".

Voor het opslaan van een nummer uit de nummerherhalingslijst in het telefoonboek zie "4.5 Een gekozen nummer opslaan in het telefoonboek."

#### 3.1 Wis een laatst gekozen nummer of alle laatstgekozen nummers uit de nummerherhalingslijst.















-  **1** Druk op de nummerherhalingstoets.
-   **2** Selecteer het gewenste telefoonnummer.
-  **3** Druk op menu.
-   **4** Selecteer "WISSEN" (DELETE) voor het wissen van de huidige invoer en bevestig.  
OF
-   **5** Selecteer "ALLES WISSEN" (DELETE ALL) voor alle ingevoerde items en bevestig.
-  **6** Wanneer "ALLES WISSEN" (DELETE ALL) is geselecteerd, moet u opnieuw bevestigen voor het wissen.

### 4 Telefoonboek









Elke handset kan tot 30 telefoonnummers en namen opslaan. Namen kunnen 12 tekens en nummers 24 cijfers lang zijn.

Zie "2.10 Het alfanumerieke toetsenbord gebruiken" voor het invoeren van alfanumerieke tekens.







#### 4.1 Een nummer aan het telefoonboek toevoegen

-  **1** Kies het menu.
-   **2** Kies "TELEF.BOEK" (PHONEBOOK) en bevestig.
-  **3** Druk op menu.
-   **4** Kies "TOEVOEGEN" (ADD) en bevestig.
-  **5** Druk op menu.
-   **6** Voer de naam in en bevestig.
-  Druk op de opleggen-toets en verlaat het menu zonder de wijzigingen op te slaan.
-   **7** Voer het nummer in en bevestig.
-   **8** Kies een belmelodie (1-8) en bevestig.





## 4.2 Een nummer in het telefoonboek bewerken

-  **1** Druk op de telefoonboek-toets.
-   **2** Kies een naam of voer de eerste letter van de naam in.  
(De lijst staat in alfabetische volgorde.)
-  **3** Druk op menu.
-  **OK** **4** Selecteer "**BEWERK**" (EDIT) en bevestig.
-  **OK** **5** Bewerk de naam en bevestig.
-  **OK** **6** Bewerk het nummer en bevestig.
-  **OK** **7** Kies een belmelodie (1-8) en bevestig.







## 4.3 Een nummer in het telefoonboek bekijken

-  **1** Druk op de telefoonboek-toets.
-   **2** Kies een naam of voer de eerste letter van de naam in.  
(De lijst staat in alfabetische volgorde.)
-  **3** Druk op menu.
-  **OK** **4** Selecteer "**BEKIJKEN**" (VIEW) en bevestig.
-  **5** Gebruik de toets omhoog/omlaag voor het weergeven van de naam, het telefoonnummer en de melodie.
-  **6** Druk op de rechter menu-toets om terug te gaan.





## 4.4 Een nummer uit het telefoonboek bellen

-  **1** Druk op de telefoonboek-toets.
-   **2** Kies een naam of voer de eerste letter van de naam in.  
(De lijst staat in alfabetische volgorde.)
-  **3** Druk op de opnemen-toets om het nummer te bellen.
-  **4** Druk op de opleggen-toets om de oproep te beëindigen of zet de handset terug op het basisstation.

## 4.5 Een gekozen nummer opslaan in het telefoonboek.



-  **1** Druk op de nummerherhalings-toets om toegang te krijgen tot de nummerherhalingslijst.
-   **2** Selecteer het gewenste nummer uit de nummerherhalingslijst en druk op de menu-toets.
-  **OK** **3** Kies "**TOEV. AAN TB**" (ADD TO PB) en bevestig.
-  **OK** **4** Voer de naam in en bevestig.
-  **OK** **5** Bewerk het nummer en bevestig.
-  **OK** **6** Kies de melodie en bevestig.

## 4.6 Het wissen van een invoer of alle ingevoerde items uit het telefoonboek.

-  **1** Druk op de telefoonboek-toets.
-   **2** Kies een naam of voer de eerste letter van de naam in.  
(De lijst staat in alfabetische volgorde.)
-  **3** Druk op menu.

- ▲ ▼ OK **4** Selecteer "**WISSEN**" (DELETE) voor het wissen van de huidige invoer en bevestig.  
OF
- ▲ ▼ OK **5** Selecteer "**ALLES WISSEN**" (DELETE ALL) voor alle ingevoerde items en bevestig.
- OK **6** Wanneer "**ALLES WISSEN**" (DELETE ALL) is geselecteerd, moet u opnieuw bevestigen voor het wissen.

#### 4.7 Het gebruik van het telefoonboek controleren.

-   **1** Druk op de telefoonboektoets en vervolgens op de menu-toets.
- ▲ ▼ OK **2** Selecteer "**TB STATUS**" (PB STATUS) en bevestig.
- 3** Het gebruik wordt als volgt weergegeven: "**XX/20**". XX = het aantal opgeslagen items.

## 5 Nummerweergave beller



*Deze dienst werkt alleen als u bent geabonneerd op een dienst met nummerherkenning van de oproeper (ID/CLIP).  
Neem hiervoor contact op met uw telefoonmaatschappij.*

Wanneer u een externe oproep ontvangt, verschijnt het nummer van de beller op de display van de handset. De telefoon kan oproepen in zowel FSK als DTMF ontvangen. U kunt ook de naam van de beller zien als die door het netwerk wordt verzonden. Als de naam in het telefoonboek is geprogrammeerd, wordt de naam uit het telefoonboek weergegeven!



*Na 15 seconden verbinding wordt de naam van de beller vervangen door de gespreksduur.*





De telefoon kan 30 oproepen opslaan in een oproeplijst (ontvangen en gemiste oproepen), die later bekeken kunnen worden. Deze functie is alleen beschikbaar wanneer u geabonneerd bent op een dienst voor nummerweergave.

Als het geheugen vol is, vervangen de nieuwe oproepen automatisch de oudste oproepen in het geheugen.



Nieuwe of gemiste oproepen worden op de display weergegeven met "**X NW GESPR.**" (X NEW CALLS) (X = hoeveelheid)

De oproeplijst raadplegen:



-  **1** Druk op de oproeplog-toets.  
Wanneer er geen oproepen zijn, verschijnt in de lijst "**LEEG**" (EMPTY).
- ▲ ▼ **2** Doorloop de oproepen. De namen van de bellers worden getoond wanneer de naam door het netwerk wordt doorgestuurd of in het telefoonboek is opgeslagen. Wanneer u aan het eind van de lijst komt, hoort u een pieptoon.  
Wanneer ★ in het midden van de onderste regel wordt weergegeven, is de oproep onbeantwoord.
- # **3** Druk op de # -toets om het telefoonnummer te zien.
- # Wanneer het telefoonnummer uit meer dan 12 cijfers bestaat, drukt u op de '#'-toets om het volledige nummer te zien.

-  **4** Druk op de linker menu-toets om deze invoer aan het telefoonboek toe te voegen als dit nog niet is gebeurd. Druk op OK wanneer "TOEV. AAN TB" (ADD TO PB) op de display verschijnt.
-  **OK** Voer de naam in of wijzig hem en druk op OK.
-  **OK** Voer het telefoonnummer in of wijzig het en druk op OK.
-  **OK** Kies de melodie (1-8) die moet klinken als u door dit nummer wordt gebeld. Druk op OK, het nummer wordt in het telefoonboek opgeslagen.
-  **5** Druk op de opnemen-toets om iemand terug te bellen, wanneer het telefoonnummer of de naam wordt getoond.



Bekijk de details van de invoer in de oproeplijst:

-  **1** Druk in de oproeplijst op de linker menu-toets.
-  **OK** **2** Selecteer "DETAILS" en druk op OK om naar dag en tijd te gaan.
- OK** **3** Druk opnieuw op OK om terug te gaan naar de oproeplijst.

U kunt elke invoer afzonderlijk wissen:

-   **1** Blader naar de oproep die u wilt wissen en druk op de linker menu-toets.
-  **OK** **2** Selecteer "WISSEN" (DELETE) en druk op OK.

Om alle items gelijktijdig te wissen:

-  **1** Druk in de oproeplijst op de linker menu-toets.
-  **OK** **2** Selecteer "ALLES WISSEN" (DELETE ALL) en druk op OK.
- OK** **3** Druk opnieuw op OK om te bevestigen.

## 6 De handset personaliseren



*Elke programmering wordt aan het einde bevestigd door een dubbele of een enkele lange pieptoon.  
Een dubbele pieptoon geeft de bevestiging van uw keuze aan.*







### 6.1 Het belvolume aanpassen

#### Belvolume van de handset voor interne/externe oproepen

U kunt het belvolume niet afzonderlijk voor interne of externe oproepen instellen. U kunt kiezen uit de belvolumeniveaus hoog, mid, laag en uit.





*Wanneer de handset op het basisstation staat, zal het basisstation niet rinkelen bij een inkomende oproep. Wanneer het belvolume van de handset uitgeschakeld is en de handset staat in het basisstation, dan zal uw telefoon niet meer rinkelen!*

-  **1** Open het menu door op de linker menu-toets te drukken.
-  **OK** **2** Selecteer "HANDSET INST" en bevestig.
-  **OK** **3** Kies "BEL INSTEL." (RING SETUP) en bevestig.
-  **OK** **4** Selecteer "BELVOLUME" (RING VOLUME) om het interne en externe volume te wijzigen en bevestig.
-  **5** Kies een volumeniveau ("HOOG" (HIGH), "MID", "LAAG" (LOW) of "UIT" (OFF)).
- OK**  **6** Bevestig of keer terug naar het vorige menu.











## 6.2 Stil modus

Schakel met een enkele druk op de toets de beltoon van de handset uit, zodat u niet wordt gestoord.

-  **1** Houd de beltoon-uit-toets 3 seconden ingedrukt. De beltoon wordt uitgeschakeld en  verschijnt op het scherm.
-  **2** Houd de beltoon uit-toets nog een keer ingedrukt om hem weer opnieuw in te schakelen.







## 6.3 Een beltoon kiezen

Er kan voor elke handset een andere melodie worden ingesteld. U kunt de handset ook zodanig instellen dat er voor interne of externe oproepen een andere beltoon wordt gebruikt. U kunt kiezen uit 8 verschillende beltonen:

-  **1** Open het menu door op de linker menu-toets te drukken.
-   **OK** **2** Selecteer "HANDSET INST" en bevestig.
-   **OK** **3** Kies "BEL INSTEL." (RING SETUP) en bevestig.
-   **OK** **4** Kies "INTERN. BEL" (INT RING) om de interne beltoon of "EXTERN. BEL" (EXT RING) om de externe beltoon te wijzigen en bevestig.
-   **5** Kies een beltoon (1 tot 8).
-   **6** Druk op de OK-toets om te bevestigen of naar het vorige menu terug te keren.

## 6.4 Automatisch antwoorden

Wanneer er een oproep wordt ontvangen en de handset staat in het basisstation, dan neemt de telefoon automatisch op wanneer u de handset pakt. Dit is de standaardinstelling, maar u kunt dit ook uitschakelen:

-  **1** Open het menu door op de linker menu-toets te drukken.
-   **OK** **2** Selecteer "HANDSET INST" (HS SETTINGS) en bevestig.
-   **OK** **3** Kies "AUTOM. ANTW" (AUTO ANSWER) en bevestig.
-   **OK** **4** Kies "AAN" (ON) om in te schakelen of "UIT" (OFF) om uit te schakelen en bevestig.



## 6.5 Toetsenbordvergrendeling

Het toetsenbord kan worden vergrendeld zodat er geen instellingen kunnen worden gewijzigd en geen telefoonnummers kunnen worden ingevoerd. Wanneer het toetsenbord vergrendeld is, verschijnt het pictogram .



### Het toetsenbord vergrendelen

-  **1** Houd de toets voor toetsenbordvergrendeling 3 seconden ingedrukt. Het toetsenbord wordt uitgeschakeld.  verschijnt op het scherm.

### Het toetsenbord ontgrendelen.



-  **1** Houd de toets voor toetsenbordvergrendeling 3 seconden ingedrukt.
- 2**  verdwijnt van het scherm.

## 6.6 Stel de datum, de tijd en het datum-/tijdformaat in

- |   |    |           |  |
|---|----|-----------|--|
|  |    | <b>1</b>  | Open het menu door op de linker menu-toets te drukken.                   |
| ▲ ▼   | OK | <b>2</b>  | Selecteer "HANDSET INST" (HS SETTINGS) en bevestig.                      |
| ▲ ▼   | OK | <b>3</b>  | Kies "DATUM & TIJD" (DATE & TIME) en bevestig.                           |
| ▲ ▼   | OK | <b>4</b>  | Kies "TIJD INSTEL." (SET TIME) en bevestig.                              |
|  | OK | <b>5</b>  | Voer de tijd in (UU-MM) en bevestig.                                     |
| ▲ ▼   | OK | <b>6</b>  | Kies "DATUM INST." (SET DATE) en bevestig.                               |
|  | OK | <b>7</b>  | Voer de datum in (DD-MM-JJ) en bevestig.                                 |
| ▲ ▼   | OK | <b>8</b>  | Selecteer "TIJDFORMAAT" (TIME FORMAT) en bevestig.                       |
| ▲ ▼   | OK | <b>9</b>  | Selecteer "12 U" (12H) of "24 U" (24H) en bevestig.                      |
| ▲ ▼   | OK | <b>10</b> | Selecteer "DATUMFORMAAT" (DATE FORMAT) en bevestig.                      |
| ▲ ▼   | OK | <b>11</b> | Kies "DD-MM-JJ" (DD-MM-YY) of "MM-DD-JJ" (MM-DD-YY) formaat en bevestig. |

## 6.7 Naam van de handset instellen

U kunt de naam van de standaard handset (10 karakters) veranderen die op de display verschijnt in de standby-modus:



- |   |    |          |  |
|---|----|----------|--|
|    |    | <b>1</b> | Open het menu door op de linker menu-toets te drukken. |
| ▲ ▼   | OK | <b>2</b> | Selecteer "HANDSET INST" (HS SETTINGS) en bevestig.    |
| ▲ ▼   | OK | <b>3</b> | Selecteer "NW NAAM HS" (RENAME HS) en bevestig.        |
|  | OK | <b>4</b> | Wijzig de naam van de handset en bevestig.             |

## 6.8 Selecteer de display van de handset

U kunt als weergave op de handset in standby-modus kiezen tussen de tijd of de naam van de handset.

- |   |    |          |  |
|---|----|----------|--|
|  |    | <b>1</b> | Open het menu door op de linker menu-toets te drukken.               |
| ▲ ▼   | OK | <b>2</b> | Selecteer "HANDSET INST" (HS SETTINGS) en bevestig.                  |
| ▲ ▼   | OK | <b>3</b> | Selecteer "HS DISPLAY" en bevestig.                                  |
| ▲ ▼   | OK | <b>4</b> | Selecteer "TIJD" (TIME) of "HANDSETNAAM" (HANDSET NAME) en bevestig. |







## 6.9 Alarminstellingen

U kunt de handset als wekker gebruiken. Als het alarm wordt ingeschakeld, verschijnt het  -pictogram op de display. Gedurende het alarm verschijnt 45 seconden lang het  -pictogram en "ALARM AAN" (ALARM ON) op de display. U kunt op een willekeurige toets drukken om het alarm te stoppen. Wanneer de sluimerfunctie aan staat, gaat aan het einde van de sluimertijd van zeven minuten het alarm opnieuw af. U kunt de  ingedrukt houden om de sluimerfunctie uit te schakelen.

### Het alarm in-/uitschakelen

- |   |    |          |  |
|---|----|----------|--|
|  |    | <b>1</b> | Open het menu door op de linker menu-toets te drukken. |
| ▲ ▼   | OK | <b>2</b> | Selecteer "HANDSET INST" (HS SETTINGS) en bevestig.    |
| ▲ ▼   | OK | <b>3</b> | Selecteer "ALARM" en bevestig.                         |
| ▲ ▼   | OK | <b>4</b> | Selecteer "AAN" (ON) of "UIT" (OFF) en bevestig.       |

## De alarmtijd instellen

- |   |           |          |  |
|---|-----------|----------|--|
|  |           | <b>1</b> | Open het menu door op de linker menu-toets te drukken.             |
|  | <b>OK</b> | <b>2</b> | Selecteer " <b>HANDSET INST</b> " (HS SETTINGS) en bevestig.       |
|  | <b>OK</b> | <b>3</b> | Selecteer " <b>ALARM</b> " en bevestig.                            |
|  | <b>OK</b> | <b>4</b> | Selecteer " <b>ON</b> " (AAN) en bevestig.                         |
|  | <b>OK</b> | <b>5</b> | Voer de tijd (UU-MM) in 24 uur-formaat in en bevestig.             |
| <b>OK</b>   |           | <b>6</b> | " <b>SLUIMER</b> " (SNOOZE) verschijnt en bevestig.                |
|  | <b>OK</b> | <b>7</b> | Selecteer " <b>AAN</b> " (ON) of " <b>UIT</b> " (OFF) en bevestig. |

*U kunt nog steeds iedere willekeurige toets indrukken voor het uitschakelen van het alarm als het toetsenbord is vergrendeld.*

*Het alarmvolume is hetzelfde als het belvolume, als het belvolume wordt uitgezet, klinkt het alarm met volumebereik 1.*







*Wanneer tijdens een oproep het alarm afgaat, hoort u een waarschuwingston en kunt u het uitzetten door iedere willekeurige toets in te drukken.*

*Tijdens paging of bellen, is er geen alarmtoon hoorbaar.*





## 6.10 Toon instellen

Bij het indrukken van een toets, als de batterij bijna leeg is of als de handset buiten bereik is, hoort u een waarschuwingston. U kunt deze functie in- of uitschakelen:

- |   |           |          |  |
|---|-----------|----------|--|
|   |           | <b>1</b> | Open het menu door op de linker menu-toets te drukken.   |
|  | <b>OK</b> | <b>2</b> | Selecteer " <b>HANDSET INST</b> " (HS SETTINGS) en bevestig.   |
|  | <b>OK</b> | <b>3</b> | Kies " <b>TOON INSTL.</b> " (TONE SET UP) en bevestig.   |
|  | <b>OK</b> | <b>4</b> | Kies " <b>TOETSTOON</b> " (KEYTONE), " <b>BATTER.TOON</b> " (BATTERY TONE) of " <b>BUITEN BEREIK</b> " (OUT OF RANGE) en bevestig. |
|  | <b>OK</b> | <b>5</b> | Selecteer " <b>AAN</b> " (ON) of " <b>UIT</b> " (OFF) en bevestig.   |

## 6.11 Eerste beltoon

U kunt de eerste beltoon als volgt uitzetten:

- |   |           |          |  |
|---|-----------|----------|--|
|  |           | <b>1</b> | Open het menu door op de linker menu-toets te drukken.             |
|  | <b>OK</b> | <b>2</b> | Selecteer " <b>HANDSET INST</b> " (HS SETTINGS) en bevestig.       |
|  | <b>OK</b> | <b>3</b> | Kies " <b>TOON INSTL.</b> " (TONE SET UP) en bevestig.             |
|  | <b>OK</b> | <b>4</b> | Kies " <b>EERSTE BEL.</b> " (FIRST RING) en bevestig.              |
|  | <b>OK</b> | <b>5</b> | Selecteer " <b>AAN</b> " (ON) of " <b>UIT</b> " (OFF) en bevestig. |

## 6.12 Paging

U kunt een verloren handset traceren door de toets paging ●))) op het basisstation in te drukken. Alle handsets aangemeld bij het basisstation produceren de pagingtoon en "**PAGING**" wordt weergegeven op de display. U kunt paging stoppen door iedere willekeurige toets in te drukken op de handset of door de toets paging ●))) op het basisstation opnieuw in te drukken.

# 7 Basisinstellingen

## 7.1 De flashtijd instellen







Druk op de flash-toets **R** (toets 6 – afbeelding 1D Handset) om bepaalde diensten op uw externe lijn te gebruiken, zoals "tweede oproep" (wanneer uw telefoonbedrijf deze dienst aanbiedt); of om oproepen door te schakelen wanneer u een telefooncentrale gebruikt (PABX). De flash-toets **R** is

een korte onderbreking van de lijn. U kunt de flashtijd instellen tot 100 ms, 300 ms of 600 ms ("KORT" (SHORT), "NORMAAL" (MEDIUM) en "LANG" (LONG)):

- |   |    |          |  |
|---|----|----------|--|
|  |    | <b>1</b> | Open het menu door op de linker menu-toets te drukken.                     |
|  | OK | <b>2</b> | Selecteer "BASIS INST" (BS SETTINGS) en bevestig.                          |
|  | OK | <b>3</b> | Kies "FLASHTIJD" (FLASH TIME) en bevestig.                                 |
|  | OK | <b>4</b> | Selecteer "KORT" (SHORT), "MEDIUM" (NORMAAL) of "LANG" (LONG) en bevestig. |

## 7.2 De pincode van het systeem instellen

Bepaalde functies zijn alleen beschikbaar voor gebruikers die de pincode kennen. De standaardpincode is 0000. Om de pincode te wijzigen:

- |   |    |          |  |
|---|----|----------|--|
|  |    | <b>1</b> | Open het menu door op de linker menu-toets te drukken. |
|  | OK | <b>2</b> | Selecteer "BASIS INST" (BS SETTINGS) en bevestig.      |
|  | OK | <b>3</b> | Kies "PIN WIJZIG." (CHANGE PIN) en bevestig.           |
|  | OK | <b>4</b> | Voer de huidige pincode in en bevestig.                |
|  | OK | <b>5</b> | Voer de nieuwe pincode in en bevestig.                 |
|  | OK | <b>6</b> | Voer nogmaals de nieuwe pincode in en bevestig.        |



## 8 Meerdere handsets gebruiken

### 8.1 Een nieuwe handset toevoegen



*Alleen nodig wanneer u de aanmelding van een handset hebt verwijderd of wanneer u zich een nieuwe hebt aangeschaft.*





U kunt twee handsets aanmelden op het basisstation wanneer deze handsets het DEC GAP-protocol ondersteunen. Het basisstation kan tot 5 handsets ondersteunen. Wanneer u reeds 5 handsets hebt en u wenst een bijkomende handset toe te voegen of een handset te vervangen, moet u eerst een handset verwijderen en vervolgens de nieuwe aanmelden.

- |   |    |          |   |
|---|----|----------|---|
|  |    | <b>1</b> | Open het menu door op de linker menu-toets te drukken.                    |
|  | OK | <b>2</b> | Selecteer "REGISTRATIE" (REGISTRATION) en bevestig.                       |
|  | OK | <b>3</b> | Voer de 4-cijferige pincode in en bevestig.                               |
|   |    | <b>4</b> | Houd de paging-toets op het basisstation gedurende 10 seconden ingedrukt. |



*Het DECT GAP-profiel zorgt er alleen voor dat de basistelefoonfuncties correct werken tussen de verschillende merken/types. Het is mogelijk dat sommige diensten (zoals CLIP – nummerweergave oproeper) niet correct werken.*







### 8.2 Een handset verwijderen

- |   |    |          |  |
|---|----|----------|--|
|  |    | <b>1</b> | Open het menu door op de linker menu-toets te drukken.   |
|  | OK | <b>2</b> | Selecteer "BASIS INST" (BS SETTINGS) en bevestig.        |
|  | OK | <b>3</b> | Selecteer "HANDSET VERW" (DELETE HS) en bevestig.        |
|  | OK | <b>4</b> | Voer de 4-cijferige pincode in en bevestig.              |
|   |    | <b>5</b> | Selecteer de handset die u wilt verwijderen en bevestig. |

## 9 De telefoon resetten

U kunt de standaardinstellingen voor de telefoon terugzetten. Dit zijn de instellingen die zijn geïnstalleerd wanneer u de telefoon aankoopt. Na een reset zijn al uw persoonlijke instellingen en ingevoerde nummers in de oproeplijst verwijderd, maar uw telefoonboek blijft bestaan.

Om naar de standaardinstellingen terug te keren:

- |   |          |  |
|---|----------|--|
|    | <b>1</b> | Open het menu door op de linker menu-toets te drukken. |
|   <b>OK</b>   | <b>2</b> | Kies "STANDAARD" (DEFAULT) en bevestig.                |
|    <b>OK</b> | <b>3</b> | Voer de 4-cijferige pincode in en bevestig.            |
| <b>OK</b>   | <b>4</b> | Bevestig opnieuw.                                      |

## 10 Probleemoplossing

Symptoom	Mogelijke oorzaak	Oplossing
Geen weergave	Batterijen zijn leeg	Controleer de plaatsing van de batterijen
		Laad de batterijen op
	Handset uitgeschakeld	Schakel de handset in
Geen toon	Telefoonkabel is slecht aangesloten	Controleer de aansluiting van de telefoonkabel
	De lijn is bezet door een andere handset	Wacht totdat de andere handset het gesprek heeft beëindigd
Het pictogram  knippert	Handset is buiten bereik	Breng de handset dichterbij de buurt van het basisstation
	Het basisstation heeft geen stroom	Controleer de aansluiting van de stroomkabel bij het basisstation
	De handset is niet aangemeld op het basisstation	Meld de handset aan bij het basisstation
Basisstation of handset laat geen beltoon horen	Het beltoonvolume staat uit of is te laag	Pas het volume van de beltoon aan
Niet mogelijk om een gesprek naar de binnencentrale (PABX) door te schakelen	De flashtijd is te kort of te lang	De flashtijd wijzigen
De telefoon reageert niet op het indrukken van de toetsen	Gebruikersfout	Verwijder de batterijen en plaats ze weer terug

## 11 Technische specificaties

Standaard	<b>DECT (Digital Enhanced Cordless Telecommunications)</b> <b>GAP (Generic Access Profile)</b>
Frequentiebereik	1.880 MHz tot 1.900 MHz
Aantal kanalen	120 duplexkanalen
Modulatie	GFSK
Spraakcodering	32 Kbit/s
Emissievermogen	10 mW (gemiddeld vermogen per kanaal)
Bereik	maximaal 300 m in open ruimten / 10-50 m binnenshuis
Aantal handsets	Maximaal 5
Netspanning basisstation	230 V / 50 Hz / 6 V gelijkstroom 400 mA
Netspanning lader	230 V / 50 Hz / 7,5 V gelijkstroom 200 mA
Batterijen van de handset	2 oplaadbare batterijen AAA, NiMh 1,2 V, 550 mAh
Autonomie van handset	200 uur in stand-by
Gesprekstijd van handset	10 uur
Normale gebruiksomstandigheden	+5 °C tot +45 °C
Flashtijd	100/300/600 ms

## 12 Garantie

### 12.1 Garantieperiode

Op de toestellen wordt een garantie van 36 maanden verleend. De garantieperiode gaat in op de dag waarop het nieuwe toestel wordt gekocht. Er is geen garantie op standaard of oplaadbare batterijen (type AA/AAA).

Kleine onderdelen of defecten die een verwaarloosbaar effect hebben op de werking of waarde van het toestel zijn niet gedekt door de garantie.

De garantie moet worden bewezen door voorlegging van het originele aankoopbewijs of kopie waarop de datum van aankoop en het toesteltype staat.

### 12.2 Afwikkeling van garantieclaims

Een defect toestel moet, samen met een geldig aankoopbewijs en een ingevulde onderhoudskaart, worden teruggestuurd naar een erkende hersteldienst.

Als het toestel tijdens de garantieperiode een defect vertoont, zal de hersteldienst eventuele defecten te wijten aan materiaal- of productiefouten gratis herstellen, door defecte toestellen of onderdelen van defecte toestellen ofwel te herstellen ofwel te vervangen. In het geval dat het toestel wordt vervangen, kan de kleur en het model verschillend zijn van het oorspronkelijk gekochte toestel. De oorspronkelijke aankoopdatum is bepalend voor het begin van de garantieperiode. De garantieperiode wordt niet verlengd als het toestel wordt vervangen of hersteld door de hersteldienst.

### 12.3 Garantiebeperkingen

Schade of defecten te wijten aan onoordeelkundig gebruik of bediening en schade te wijten aan het gebruik van niet-originele onderdelen of accessoires worden niet gedekt door de garantie.

De garantie dekt geen schade te wijten aan externe factoren, zoals bliksem, water en brand, noch enige transportschade.

Er kan geen garantie worden ingeroepen als het serienummer op het toestel is gewijzigd, verwijderd of onleesbaar gemaakt.

Garantieclaims zijn ongeldig indien het toestel hersteld, gewijzigd of aangepast werd door de koper.

### 13 Het product afvoeren (milieu)



Na afloop van de levenscyclus van het product mag u het niet met het normale huishoudelijke afval weggooien, maar moet u het naar een inzamelpunt brengen voor recycling van elektrische en elektronische apparatuur. Dit wordt aangeduid door het symbool op het product, in de handleiding en/of op de verpakking.

Sommige materialen waaruit het product is vervaardigd, kunnen worden hergebruikt als u ze naar een inzamelpunt brengt. Door onderdelen of grondstoffen van gebruikte producten te hergebruiken, levert u een belangrijke bijdrage aan de bescherming van het milieu. Wend u tot de plaatselijke overheid voor meer informatie over de inzamelpunten bij u in de buurt.

### 14 Reiniging

Reinig de telefoon met een vochtige of antistatische doek. Gebruik nooit reinigingsmiddelen of agressieve oplosmiddelen.

## Français

### 1 Avant de commencer

#### 1.1 Installation de la base

Pour installer la base, procédez comme suit :

- 1 Branchez une extrémité de l'adaptateur sur la prise de courant et l'autre extrémité sur la prise d'adaptateur située à l'arrière de la base.
- 2 Branchez une extrémité du câble téléphonique sur la prise téléphonique murale et l'autre extrémité sur la prise située sous la base.
- 3 Placez le câble téléphonique et le câble d'alimentation CA dans les guides de la base comme indiqué sur la figure 1A.

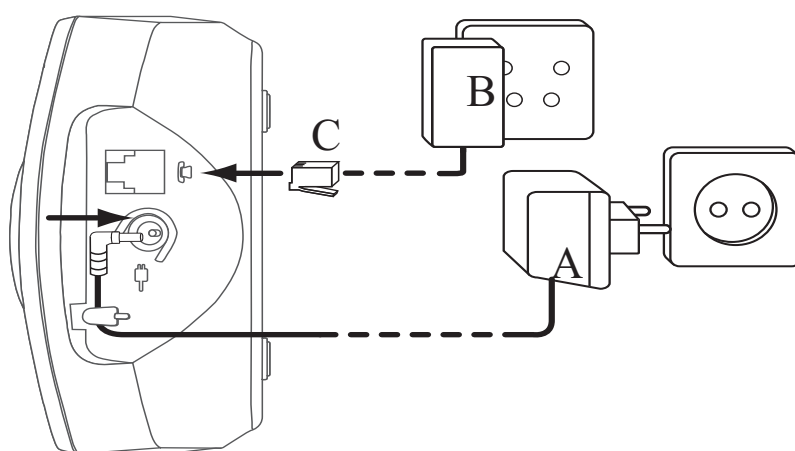

- 1A Vue arrière de la base -

A. Câble d'alimentation

B. Prise murale du téléphone

C. Câble téléphonique

Français

#### 1.2 Installation du combiné

- 1 Ouvrez le compartiment à piles comme illustré sur la figure 1B.
- 2 Insérez les piles en respectant les polarités (+ et -).
- 3 Refermez le compartiment à piles.
- 4 Laissez le combiné sur la base pendant 20 heures.

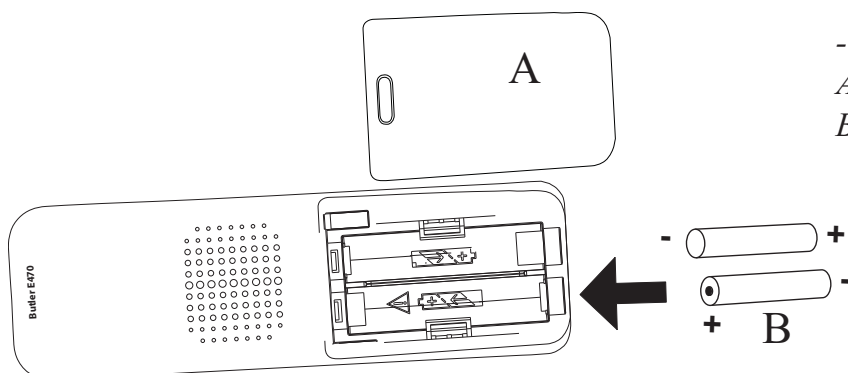

- 1B Vue arrière du combiné -

A. Couvercle

B. Piles rechargeables



Avant la première utilisation du téléphone, assurez-vous au préalable que les piles ont chargé pendant 20 heures. Dans le cas contraire, le téléphone ne fonctionnera pas de manière optimale.

### 1.3 Installation du chargeur (Uniquement pour les modèles Butler E470 Twin/Triple/Quattro)

Branchez une extrémité de l'adaptateur sur la prise de courant et l'autre extrémité sur la prise d'adaptateur située sous le chargeur.

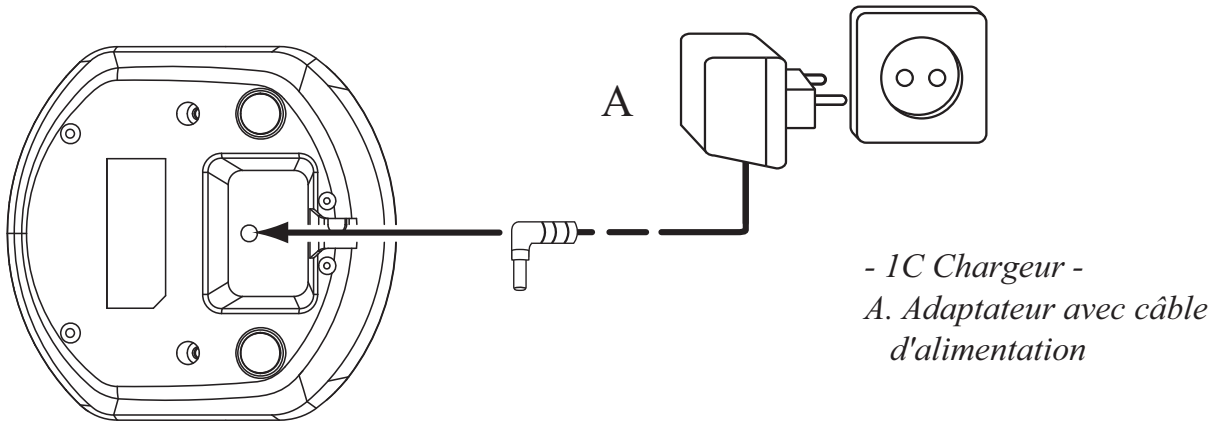

### 1.4 Touches/voyants

#### Combiné







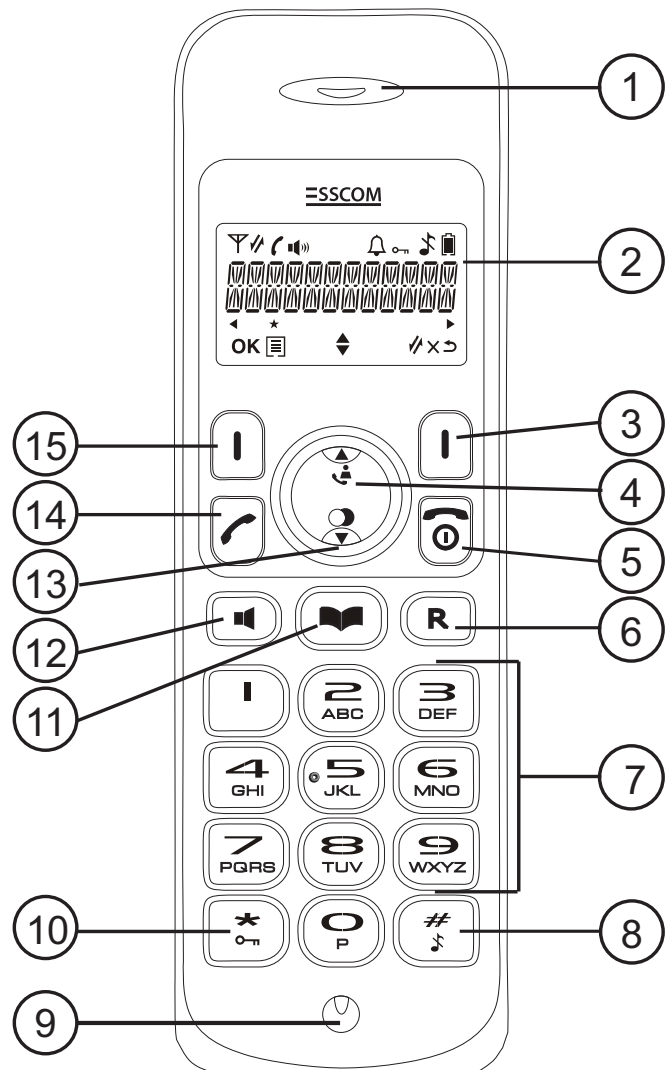
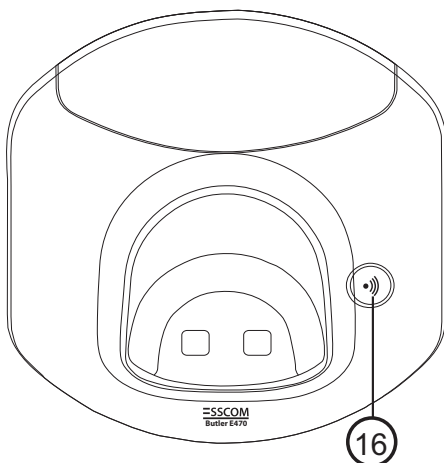



1. Écouteur
2. Écran
3. Touche contextuelle droite
4. Touche Haut/Journal des appels
5. Touche Marche-Arrêt/Fin d'appel
6. Touche Flash
7. Touches alphanumériques
8. Activation/Désactivation de la sonnerie
9. Micro
10. Touche de verrouillage du clavier
11. Touche Répertoire
12. Touche Mains-libres
13. Touche Bas/Recomposition
14. Touche Prise d'appel
15. Touche contextuelle gauche

#### Base

16. Touche Recherche



## 1.5 Description des icônes

Icône	Signification
	Appel en cours
	Indicateur du niveau des piles rechargeables
	L'antenne indique la qualité de réception. L'antenne clignote lorsque le combiné est hors de portée !
	Le clavier est verrouillé.
	D'autres chiffres sont disponibles à gauche.
	D'autres chiffres sont disponibles à droite.
	Mains-libres
	La sonnerie est désactivée.
	Appel interne en cours
	Sens de défilement possible

## 1.6 Comment utiliser ce mode d'emploi ?

Ce mode d'emploi adopte les règles suivantes pour clarifier les instructions :

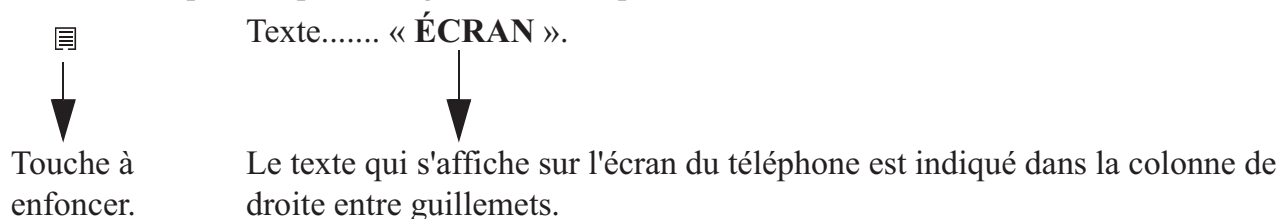



## 1.7 Navigation dans les menus

Le Butler E470 intègre un système de menus très convivial. Chaque menu aboutit à une série d'options.



Touches contextuelles à l'écran :

Les touches contextuelles à l'écran se situent juste en dessous de l'écran (3) (15). Les fonctions de ces touches varient suivant le mode de fonctionnement. Ces fonctions sont décrites ci-dessous :





- |   |  |
|---|--|
|  | <b>1</b> Ouverture du menu ou sélection d'autres options du menu.  |
| <b>OK</b>   | <b>2</b> Confirmation de la sélection en cours.  |
|  | <b>3</b> Appel interne d'autres combinés.  |
|  | <b>4</b> Retour à la sélection des menus ou annulation de la fonction en cours.                                  |
| <b>X</b>  | <b>5</b> Suppression d'un caractère ou arrêt de l'alarme. Ou désactivation/activation du micro pendant un appel. |

## 2 Utilisation du téléphone

### 2.1 Mise en/hors service du combiné

-  **1** Appuyez sur la touche Marche/Arrêt du combiné et maintenez-la enfoncée pendant 3 secondes. Le combiné se met à chercher la base.
-  **2** Appuyez sur la touche Marche/Arrêt et maintenez-la enfoncée pendant 6 secondes. L'écran s'éteint.

## 2.2 Modification de la langue des menus

- |  |          |   |
|--|----------|---|
|     | <b>1</b> | Accédez au menu en appuyant sur la touche contextuelle gauche (15). |
|  OK | <b>2</b> | Sélectionnez « <b>REGL. COMB</b> » (HS SETTINGS) et validez.        |
|  OK | <b>3</b> | Sélectionnez « <b>LANGUE</b> » (LANGUAGE) et validez.               |
|  OK | <b>4</b> | Sélectionnez la langue de votre choix et validez.                   |

## 2.3 Réception d'un appel

Pour prendre l'appel :



- Appuyez sur la touche Prise d'appel.  
OU  
Retirez le combiné de sa base si vous avez activé la fonction « Réponse auto ». (Consultez la section « 6.4 Réponse automatique »).

Vous êtes en communication avec votre correspondant.



- Appuyez sur la touche Fin d'appel pour raccrocher ou replacez le combiné sur sa base.

## 2.4 Passer un appel téléphonique externe

### Composition directe



- Appuyez sur la touche Prise d'appel pour lancer l'appel.
- Composez le numéro de téléphone.
- Appuyez sur la touche Fin d'appel pour raccrocher ou replacez le combiné sur sa base.

### Précomposition



- Composez le numéro de téléphone.
- Appuyez sur la touche Prise d'appel pour lancer l'appel.
- Appuyez sur la touche Fin d'appel pour raccrocher ou replacez le combiné sur sa base.
- Pour corriger un numéro, utilisez la touche Effacer pour effacer un chiffre erroné.

### Passer un appel à partir du journal des appels



- Appuyez sur la touche Journal des appels pour accéder à la liste d'appels.
- Sélectionnez l'entrée désirée dans le journal des appels.
- Appuyez sur la touche Prise d'appel pour composer le numéro sélectionné.
- Appuyez sur la touche Fin d'appel pour raccrocher ou replacez le combiné sur sa base.

### Passer un appel à partir de la liste des derniers numéros composés

Vous pouvez recomposer un numéro quelconque parmi les 5 derniers numéros appelés.



- Appuyez sur la touche Recomposition pour accéder à la liste des derniers numéros composés.
- Sélectionnez le numéro que vous souhaitez recomposer.
- Appuyez sur la touche Prise d'appel pour composer le numéro sélectionné.
- Appuyez sur la touche Fin d'appel pour raccrocher ou replacez le combiné sur sa base.

## 2.5 Passer un appel téléphonique interne



- 1 Appuyez sur la touche contextuelle droite.
- 2 Saisissez le numéro du combiné interne (entre 1 et 5).
- 3 Appuyez sur la touche Fin d'appel pour raccrocher ou replacez le combiné sur sa base.

## 2.6 Transfert d'appel interne

Transfert d'un appel externe vers un autre combiné



- 1 Appuyez sur la touche contextuelle gauche.
  - 2 Sélectionnez « **INTERCOM** » et appuyez sur OK.
  - 3 Sélectionnez le numéro du combiné interne (1 à 5), l'appelant externe est mis en attente.
  - 4 Dès que l'autre combiné prend l'appel, appuyez sur la touche de fin d'appel pour raccrocher de votre côté et transférer l'appel.
- Si le correspondant interne ne décroche pas, appuyez de nouveau sur la touche Fin d'appel pour reprendre la conversation avec l'appelant externe en ligne.
- 5 Appuyez sur la touche Fin d'appel pour raccrocher ou replacez le combiné sur sa base.

## 2.7 Conférence téléphonique à 3

La fonction de conférence permet de partager un appel externe avec deux combinés (intercom). Pendant un appel externe :



- 1 Appuyez sur la touche contextuelle gauche.
- 2 Sélectionnez « **INTERCOM** » et validez.
- 3 Sélectionnez le numéro du combiné interne (1 à 5), l'appelant externe est mis en attente.
- 4 Dès que l'autre combiné prend l'appel, appuyez sur la touche \* et maintenez-la enfoncée pour établir une conférence.



Si le correspondant interne ne décroche pas, appuyez sur la touche Fin d'appel pour reprendre la conversation avec l'appelant externe en ligne.

## 2.8 Volume du haut-parleur pendant un appel



- 1 Au cours d'une conversation, appuyez sur la touche haut ou bas pour modifier le volume en conséquence.

## 2.9 Désactivation du micro

Il est possible de désactiver le micro pendant une conversation.



- 1 Appuyez sur la touche contextuelle droite. Vous pouvez parler librement sans être entendu par l'appelant. « **MUET** » (MUTED) s'affiche.



- 2 Appuyez de nouveau sur la touche contextuelle droite pour repasser en mode normal.

## 2.10 Utilisation du clavier alphanumérique

Vous pouvez également saisir des caractères alphanumériques sur votre téléphone. Cette fonction peut vous servir pour ajouter un nom dans le répertoire, attribuer un nom au combiné, etc. Pour sélectionner une lettre, appuyez sur la touche correspondante autant de fois que nécessaire. Par exemple, pour sélectionner « A », appuyez une fois sur « 2 ». Pour écrire un « B », appuyez deux fois sur « 2 », etc. Pour écrire « A » puis « B » consécutivement, appuyez une fois sur « 2 », attendez que le curseur avance d'une position, puis appuyez deux fois sur « 2 ».



Appuyez sur « 1 » pour insérer un espace.



Appuyez sur la touche contextuelle droite pour effacer un caractère.







### 3 Liste des derniers numéros composés

Vous pouvez recomposer les 5 derniers numéros appelés. Lorsque le nom du correspondant appelé est mémorisé dans le répertoire, il apparaît dans la liste des derniers numéros composés.

Pour appeler un numéro à partir de la liste des derniers numéros composés, reportez-vous à « 2.4 Passer un appel téléphonique externe » - « Passer un appel à partir de la liste des derniers numéros composés ».

Pour enregistrer un numéro dans le répertoire à partir de la liste des derniers numéros composés, reportez-vous à « 4.5 Mémorisation d'un numéro appelé dans le répertoire ».

#### 3.1 Suppression d'un ou de tous les numéros de la liste des derniers numéros composés









-  **1** Appuyez sur la touche Recomposition.
-  **2** Sélectionnez le numéro désiré.
-  **3** Appuyez sur la touche Menu.
-  **4** Sélectionnez « **SUPPRIMER** » (DELETE) pour supprimer l'entrée sélectionnée et validez.  
OU
-  **5** Sélectionnez « **SUPPRIM. TOUT** » (DELETE ALL) pour supprimer toutes les entrées et validez.
-  **6** Si vous sélectionnez « **SUPPRIM. TOUT** » (DELETE ALL), vous devez valider une nouvelle fois pour supprimer toutes les entrées.

### 4 Répertoire









Chaque combiné peut mémoriser jusqu'à 30 noms et numéros. Les noms peuvent comprendre jusqu'à 12 caractères et les numéros, jusqu'à 24 chiffres.

Pour saisir des caractères alphanumériques, reportez-vous à la section « 2.10 Utilisation du clavier alphanumérique ».







#### 4.1 Pour ajouter une entrée dans le répertoire

-  **1** Accédez au menu.
-  **2** Sélectionnez « **REPertoire** » (PHONEBOOK) et validez.
-  **3** Appuyez sur la touche Menu.
-  **4** Sélectionnez « **Ajouter** » (ADD) et validez.
-  **5** Appuyez sur la touche Menu.
-  **6** Saisissez un nom et validez.
-  Appuyez sur la touche Fin d'appel pour sortir du menu sans prendre en compte les modifications.
-  **7** Saisissez le numéro et validez.
-  **8** Sélectionnez une mélodie (1-8) et validez.





## 4.2 Modifier une entrée du répertoire

-  **1** Appuyez sur la touche Répertoire.
-   **2** Sélectionnez un nom ou saisissez la première lettre du nom. (La liste défile dans l'ordre alphabétique.)
-  **3** Appuyez sur la touche Menu.
-  **OK** **4** Sélectionnez « **MODIFIER** » (EDIT) et validez.
-  **OK** **5** Modifiez le nom et validez.
-  **OK** **6** Modifiez le numéro et validez.
-  **OK** **7** Sélectionnez une mélodie (1-8) et validez.







## 4.3 Affichage d'une entrée du répertoire

-  **1** Appuyez sur la touche Répertoire.
-   **2** Sélectionnez un nom ou saisissez la première lettre du nom. (La liste défile dans l'ordre alphabétique.)
-  **3** Appuyez sur la touche Menu.
-  **OK** **4** Sélectionnez « **EDITER** » (VIEW) et validez.
-  **5** Appuyez sur les touches Haut/Bas pour voir le nom, le numéro et la mélodie.
-  **6** Appuyez sur la touche contextuelle droite pour revenir en arrière.





## 4.4 Pour composer une entrée à partir du répertoire

-  **1** Appuyez sur la touche Répertoire.
-   **2** Sélectionnez un nom ou saisissez la première lettre du nom. (La liste défile dans l'ordre alphabétique.)
-  **3** Appuyez sur la touche Prise d'appel pour lancer l'appel.
-  **4** Appuyez sur la touche Fin d'appel pour raccrocher ou replacez le combiné sur sa base.

## 4.5 Mémorisation d'un numéro appelé dans le répertoire

-  **1** Appuyez sur la touche Recomposition pour accéder à la liste des derniers numéros composés.
-   **2** Sélectionnez le numéro que vous souhaitez recomposer et appuyez sur la touche Menu.
-  **OK** **3** Sélectionnez « **AJOUTER** » (ADD TO PB) et validez.
-  **OK** **4** Saisissez un nom et validez.
-  **OK** **5** Modifiez le numéro et validez.
-  **OK** **6** Sélectionnez la mélodie de votre choix et validez.

## 4.6 Suppression d'une ou de toutes les entrées du répertoire

-  **1** Appuyez sur la touche Répertoire.
-   **2** Sélectionnez un nom ou saisissez la première lettre du nom. (La liste défile dans l'ordre alphabétique.)
-  **3** Appuyez sur la touche Menu.

- ▲ ▼ OK **4** Sélectionnez « **SUPPRIMER** » (DELETE) pour supprimer l'entrée sélectionnée et validez.  
OU
- ▲ ▼ OK **5** Sélectionnez « **SUPPRIM. TOUT** » (DELETE ALL) pour supprimer toutes les entrées et validez.
- OK **6** Si vous sélectionnez « **SUPPRIM. TOUT** » (DELETE ALL), vous devez valider une nouvelle fois pour supprimer toutes les entrées.

#### 4.7 Vérification de l'état du répertoire

-   **1** Appuyez sur la touche Répertoire, puis sur la touche Menu.
- ▲ ▼ OK **2** Sélectionnez « **ETAT REPERT.** » (PB STATUS) et validez.
- 3** L'état s'affiche comme suit : « **XX/20** ». XX = nombre d'entrées mémorisées.

## 5 Identification de l'appelant



*Cette fonction n'est disponible que si vous avez souscrit au service de présentation du numéro.*

*Au besoin, veuillez prendre contact avec votre compagnie de téléphone.*

Quand vous recevez un appel externe, le numéro de téléphone de l'appelant s'affiche sur l'écran du combiné. Le téléphone peut recevoir des appels de type FSK et DTMF. Vous pouvez aussi voir le nom de l'appelant s'il est transmis par le réseau. Si le nom est programmé dans le répertoire, c'est le nom du répertoire qui s'affiche.



*L'identité de l'appelant est remplacée par la durée de l'appel après 15 secondes de communication.*





Le téléphone peut mémoriser 30 appels (reçus et manqués) dans une liste d'appels que vous pouvez consulter ultérieurement. Cette fonction n'est disponible que si vous avez demandé la fonction d'identification de l'appelant.

Quand la mémoire est pleine, les nouveaux appels remplacent automatiquement les plus anciens appels conservés en mémoire.



Les nouveaux appels ou les appels manqués sont affichés à l'écran comme suit :  
« **X NVX APPELS** » (X NEW CALLS) (X = nombre).

Pour consulter la liste d'appels :



-  **1** Appuyez sur la touche Journal des appels.  
Si la liste ne contient aucun appel, l'écran affiche « **VIDE** » (EMPTY).
- ▲ ▼ **2** Parcourez la liste des appels. Le nom des appelants sera indiqué si celui-ci a été envoyé par le réseau ou a été mémorisé dans le répertoire. Si vous atteignez la fin de la liste, un signal sonore retentit.  
Le symbole « **★** » au centre de la ligne inférieure indique que l'appel est resté sans réponse.
- # **3** Appuyez sur la touche # pour afficher le numéro d'appel.  
Si le numéro d'appel compte plus de 12 chiffres, appuyez sur la touche # pour voir le numéro complet.

-  **4** Appuyez sur la touche contextuelle gauche pour ajouter cette entrée dans le répertoire si elle n'y est pas déjà mémorisée. Appuyez sur OK quand « **AJOUTER** » (ADD TO PB) s'affiche sur l'écran.
- OK**
-  **OK** Saisissez ou modifiez le nom et appuyez sur OK.
-  **OK** Saisissez ou modifiez le numéro de téléphone et appuyez sur OK.
-  Sélectionnez la mélodie (1 à 8) qui sera diffusée lors d'un appel de ce numéro. Appuyez sur OK. L'entrée est mémorisée dans le répertoire.
- OK**
-  **5** Appuyez sur la touche de prise d'appel pour rappeler un correspondant, lorsque son numéro de téléphone ou son nom s'affiche.



Affichage des détails d'une entrée de la liste d'appels :

-  **1** Dans la liste d'appels, appuyez sur la touche contextuelle gauche.
-  **OK** **2** Sélectionnez « **DETAILS** » et appuyez sur OK pour afficher la date et l'heure.
- OK** **3** Appuyez une nouvelle fois sur OK pour revenir dans la liste d'appels.

Vous pouvez effacer chaque entrée séparément :

-   **1** Faites défiler jusqu'à l'appel que vous voulez effacer et appuyez sur la touche contextuelle gauche.
-  **OK** **2** Sélectionnez « **SUPPRIMER** » (DELETE) et appuyez sur OK.

Pour supprimer toutes les entrées en même temps :

-  **1** Dans la liste d'appels, appuyez sur la touche contextuelle gauche.
-  **OK** **2** Sélectionnez « **SUPPRIM. TOUT** » (DELETE ALL) et appuyez sur OK.
- OK** **3** Appuyez de nouveau sur OK pour valider.

## 6 Personnalisation du combiné



Chaque programmation est confirmée à la fin par un double bip sonore ou un simple bip prolongé. Un double bip sonore confirme la validation de votre choix.







### 6.1 Réglage du volume de la sonnerie

#### Volume de sonnerie du combiné pour les appels internes/externes

Le volume de sonnerie du combiné ne peut être réglé distinctement pour les appels externes et internes. Vous pouvez choisir parmi haute, medium, basse et off.





Lorsque le combiné se trouve dans la base, celle-ci ne sonne pas lors d'un appel entrant. Par conséquent, si la sonnerie du combiné est désactivée et que le combiné se trouve dans la base, votre téléphone ne sonne plus du tout !

-  **1** Entrez dans le menu en appuyant sur la touche contextuelle gauche.
-  **OK** **2** Sélectionnez « **REGL. COMB** » (HS SETTINGS) et validez.
-  **OK** **3** Sélectionnez « **SONNERIE** » (RING SETUP) et validez.
-  **OK** **4** Sélectionnez « **VOL. SONNERIE** » (RING VOLUME) pour modifier le volume interne et externe et validez.
-  **5** Sélectionnez un niveau de volume pour la sonnerie (« **HAUTE** » (HIGH), « **MEDIUM** », « **BASSE** » (LOW) ou « **OFF** »).
- OK**  **6** Validez ou revenez au menu précédent.











## 6.2 Mode Silencieux

Vous pouvez désactiver la sonnerie du combiné d'une seule touche et ce, afin de ne pas être dérangé :

-  **1** Appuyez sur la touche Désactivation sonnerie et maintenez-la enfoncée pendant 3 secondes. La sonnerie est désactivée et  apparaît sur l'écran.
-  **2** Appuyez de nouveau sur la touche Désactivation sonnerie et maintenez-la enfoncée pour réactiver celle-ci.







## 6.3 Choix de la mélodie de la sonnerie

Chaque combiné peut émettre une mélodie différente. Les combinés peuvent sonner avec une mélodie différente selon que l'appel est interne ou externe. Vous pouvez choisir parmi 8 mélodies de sonnerie différentes :

-  **1** Entrez dans le menu en appuyant sur la touche contextuelle gauche.
-   **OK** **2** Sélectionnez « **REGL. COMB** » (HS SETTINGS) et validez.
-   **OK** **3** Sélectionnez « **SONNERIE** » (RING SETUP) et validez.
-   **OK** **4** Sélectionnez « **SONNERIE INT** » (INT RING) pour modifier la mélodie interne ou « **SONNERIE EXT** » (EXT RING) pour modifier la mélodie externe et validez.
-   **5** Sélectionnez une mélodie (1 à 8).
-   **6** Appuyez sur OK pour confirmer ou pour revenir au menu précédent.

## 6.4 Réponse automatique

Lorsque vous recevez un appel entrant et que le combiné est sur la base, le téléphone prend automatiquement la ligne dès qu'il est soulevé. Cette fonctionnalité est activée par défaut, mais elle peut être désactivée :

-  **1** Entrez dans le menu en appuyant sur la touche contextuelle gauche.
-   **OK** **2** Sélectionnez « **REGL. COMB** » (HS SETTINGS) et validez.
-   **OK** **3** Sélectionnez « **REPOSE AUTO** » (AUTO ANSWER) et validez.
-   **OK** **4** Sélectionnez « **ON** » pour activer ou « **OFF** » pour désactiver et validez.



## 6.5 Verrouillage du clavier

Le clavier peut être verrouillé de façon à empêcher toute modification des paramètres et toute composition d'un numéro. L'icône  s'affiche sur l'écran quand le clavier est verrouillé.



### Verrouillage du clavier

-  **1** Appuyez sur la touche de verrouillage du clavier et maintenez-la enfoncée pendant 3 secondes. Le clavier est verrouillé.  apparaît sur l'écran.

### Déverrouillage du clavier



-  **1** Appuyez sur la touche de verrouillage du clavier et maintenez-la enfoncée pendant 3 secondes.
- 2**  disparaît de l'écran.

## 6.6 Réglage de la date, de l'heure et du format de date/heure

- |  |           |   |
|--|-----------|---|
|     | <b>1</b>  | Entrez dans le menu en appuyant sur la touche contextuelle gauche.                                  |
| ▲ ▼ OK   | <b>2</b>  | Sélectionnez « <b>REGL. COMB</b> » (HS SETTINGS) et validez.  |
| ▲ ▼ OK   | <b>3</b>  | Sélectionnez « <b>DATE &amp; HEURE</b> » (DATE & TIME) et validez.                                  |
| ▲ ▼ OK   | <b>4</b>  | Sélectionnez « <b>REGLER HEURE</b> » (SET TIME) et validez.   |
|  OK | <b>5</b>  | Saisissez l'heure (HH-MM) et validez.   |
| ▲ ▼ OK   | <b>6</b>  | Sélectionnez « <b>REGLER DATE</b> » (SET DATE) et validez.  |
|  OK | <b>7</b>  | Saisissez la date (JJ-MM-AA) et validez.  |
| ▲ ▼ OK   | <b>8</b>  | Sélectionnez « <b>FORMAT HEURE</b> » (TIME FORMAT) et validez.                                      |
| ▲ ▼ OK   | <b>9</b>  | Sélectionnez « <b>12 HEURES</b> » (12H) ou « <b>24 HEURES</b> » (24H) et validez.                   |
| ▲ ▼ OK   | <b>10</b> | Sélectionnez « <b>FORMAT DATE</b> » (DATE FORMAT) et validez.                                       |
| ▲ ▼ OK   | <b>11</b> | Sélectionnez le format « <b>JJ-MM-AA</b> » (MM-DD-YY) ou « <b>MM-JJ-AA</b> » (MM-DD-YY) et validez. |

## 6.7 Réglage du nom du combiné

Vous pouvez modifier le nom par défaut du combiné (10 caractères) qui s'affiche pendant le mode de veille.



- |  |          |  |
|--|----------|--|
|       | <b>1</b> | Entrez dans le menu en appuyant sur la touche contextuelle gauche. |
| ▲ ▼ OK   | <b>2</b> | Sélectionnez « <b>REGL. COMB</b> » (HS SETTINGS) et validez.       |
| ▲ ▼ OK   | <b>3</b> | Sélectionnez « <b>RENOMMER CB</b> » (RENAME HS) et validez.        |
|  OK | <b>4</b> | Modifiez le nom du combiné et validez.                             |

## 6.8 Sélection de l'affichage du combiné

Vous pouvez choisir entre l'affichage de l'heure et du nom du combiné en mode de veille du combiné :

- |   |          |   |
|---|----------|---|
|  | <b>1</b> | Entrez dans le menu en appuyant sur la touche contextuelle gauche.                        |
| ▲ ▼ OK  | <b>2</b> | Sélectionnez « <b>REGL. COMB</b> » (HS SETTINGS) et validez.                              |
| ▲ ▼ OK  | <b>3</b> | Sélectionnez « <b>AFFICHAGE</b> » (HS DISPLAY) et validez.                                |
| ▲ ▼ OK  | <b>4</b> | Sélectionnez « <b>HEURE</b> » (TIME) ou « <b>NOM COMBINE</b> » (HANDSET NAME) et validez. |







## 6.9 Réglage de l'alarme

Vous pouvez utiliser le combiné comme une alarme. Lorsqu'une alarme est définie, l'icône  apparaît sur l'écran. Lors de l'alarme, l'icône  et « **ALARME ON** » (ALARM ON) clignote sur l'écran pendant 45 secondes. Appuyez sur n'importe quelle touche pour couper l'alarme. Si le rappel est activé, l'alarme déclenchera une nouvelle fois sept minutes plus tard. Appuyez sur la touche **X** et maintenez-la enfoncée pour désactiver la fonction de rappel.

### Activation/désactivation de l'alarme

- |   |          |  |
|---|----------|--|
|  | <b>1</b> | Entrez dans le menu en appuyant sur la touche contextuelle gauche. |
| ▲ ▼ OK  | <b>2</b> | Sélectionnez « <b>REGL. COMB</b> » (HS SETTINGS) et validez.       |
| ▲ ▼ OK  | <b>3</b> | Sélectionnez « <b>ALARME</b> » (ALARM) et validez.                 |
| ▲ ▼ OK  | <b>4</b> | Sélectionnez « <b>ON</b> » ou « <b>OFF</b> » et validez.           |

## Réglage de l'alarme

-  **1** Entrez dans le menu en appuyant sur la touche contextuelle gauche.
-  **OK** **2** Sélectionnez « **REGL. COMB** » (HS SETTINGS) et validez.
-  **OK** **3** Sélectionnez « **ALARME** » (ALARM) et validez.
-  **OK** **4** Sélectionnez « **ON** » et validez.
-  **OK** **5** Saisissez l'heure (HH-MM) en format 24 heures et validez.
- OK** **6** Lorsque « **SNOOZE** » apparaît, validez votre sélection.
-  **OK** **7** Sélectionnez « **ON** » ou « **OFF** » et validez.

*Lorsque le clavier est verrouillé, vous pouvez toujours appuyer sur n'importe quelle touche pour désactiver l'alarme.*







*Le volume de l'alarme est identique au volume de la sonnerie. Si le volume de la sonnerie est désactivé, l'alarme retentit au niveau 1.*

*Lors de l'activation de l'alarme en cours d'appel, une tonalité d'avertissement retentit dans l'écouteur. Vous pouvez désactiver celle-ci en appuyant sur n'importe quelle touche.*

*En cours de recherche ou de sonnerie, aucune alarme ne sera audible.*





## 6.10 Réglage tonalité

Une tonalité d'avertissement se fait entendre lorsque vous appuyez sur une touche, lorsque la batterie est faible ou lorsque le combiné est hors de portée. Vous pouvez activer et désactiver cette fonction :

-  **1** Entrez dans le menu en appuyant sur la touche contextuelle gauche.
-  **OK** **2** Sélectionnez « **REGL. COMB** » (HS SETTINGS) et validez.
-  **OK** **3** Sélectionnez « **ALERTE SON.** » (TONE SET UP) et validez.
-  **OK** **4** Sélectionnez « **BIPS TOUCHES** » (KEYTONE), « **BATT.FAIBLE** » (BATTERY TONE) ou « **HORS PORTEE** » (OUT OF RANGE) et validez.
-  **OK** **5** Sélectionnez « **ON** » ou « **OFF** » et validez.

## 6.11 Première sonnerie

Vous pouvez régler la première sonnerie comme suit :

-  **1** Entrez dans le menu en appuyant sur la touche contextuelle gauche.
-  **OK** **2** Sélectionnez « **REGL. COMB** » (HS SETTINGS) et validez.
-  **OK** **3** Sélectionnez « **ALERTE SON.** » (TONE SET UP) et validez.
-  **OK** **4** Sélectionnez « **1ERE SONNERIE** » (FIRST RING) et validez.
-  **OK** **5** Sélectionnez « **ON** » ou « **OFF** » et validez.





## 6.12 Paging (recherche)

Vous pouvez localiser un combiné perdu en appuyant sur la touche Recherche ●))) sur la station de base. Tous les combinés enregistrés sur la base produisent une tonalité et « **RECH. BASE** » (PAGING) s'affiche. Arrêtez la fonction de recherche en appuyant sur n'importe quelle touche du combiné ou en appuyant une nouvelle fois sur la touche Recherche ●))) de la base.

## 7 Réglages de la base







### 7.1 Réglage du flash

Appuyez sur la touche Flash **R** (touche 6 - Figure 1D) pour utiliser certains services sur votre ligne extérieure, tels que « appel en attente » (si ce service est proposé par votre compagnie de téléphone), ou pour transférer les appels téléphoniques lorsque vous utilisez un autocommutateur privé (PABX). La touche Flash **R** produit une brève interruption de la ligne. Vous pouvez régler le temps "flash" sur 100 ms, 300 ms ou 600 ms (« **COURT** » (SHORT), « **MEDIUM** » ou « **LONG** »).

- |   |           |          |   |
|---|-----------|----------|---|
|  |           | <b>1</b> | Entrez dans le menu en appuyant sur la touche contextuelle gauche.                      |
|  | <b>OK</b> | <b>2</b> | Sélectionnez « <b>REGL. BASE</b> » (BS SETTINGS) et validez.                            |
|  | <b>OK</b> | <b>3</b> | Sélectionnez « <b>DELAI R</b> » (FLASH TIME) et validez.                                |
|  | <b>OK</b> | <b>4</b> | Sélectionnez « <b>COURT</b> » (SHORT), « <b>MEDIUM</b> » ou « <b>LONG</b> » et validez. |

### 7.2 Réglage du code PIN du système

Certaines fonctions ne sont accessibles qu'aux utilisateurs connaissant le code PIN. Par défaut, le code PIN est 0000. Pour modifier le code PIN :

- |   |           |          |  |
|---|-----------|----------|--|
|    |           | <b>1</b> | Entrez dans le menu en appuyant sur la touche contextuelle gauche. |
|    | <b>OK</b> | <b>2</b> | Sélectionnez « <b>REGL. BASE</b> » (BS SETTINGS) et validez.       |
|    | <b>OK</b> | <b>3</b> | Sélectionnez « <b>MODIFIER PIN</b> » (CHANGE PIN) et validez.      |
|    | <b>OK</b> | <b>4</b> | Saisissez le code PIN actuel et validez.                           |
|   | <b>OK</b> | <b>5</b> | Saisissez le nouveau code PIN et validez.                          |
|  | <b>OK</b> | <b>6</b> | Saisissez une seconde fois le nouveau code PIN et validez.         |



## 8 Gestion de plusieurs combinés

### 8.1 Ajout d'un nouveau combiné



*Cette opération n'est nécessaire que si vous avez supprimé l'enregistrement d'un combiné ou si vous en avez acheté un nouveau.*









Vous pouvez enregistrer de nouveaux combinés sur la base si ces combinés prennent en charge le protocole DECT GAP. La base peut gérer un maximum de 5 combinés. Si vous possédez déjà 5 combinés et que vous souhaitez en ajouter un autre ou changer l'un d'eux, vous devez d'abord supprimer un combiné, puis associer le nouvel exemplaire.

- |   |           |          |  |
|---|-----------|----------|--|
|  |           | <b>1</b> | Entrez dans le menu en appuyant sur la touche contextuelle gauche.                       |
|  | <b>OK</b> | <b>2</b> | Sélectionnez « <b>ASSOCIATION</b> » (REGISTRATION) et validez.                           |
|  | <b>OK</b> | <b>3</b> | Saisissez le code PIN à 4 chiffres du système et validez.                                |
|   |           | <b>4</b> | Appuyez sur la touche Recherche de la base et maintenez-la enfoncée pendant 10 secondes. |



*Le Profil DECT GAP garantit uniquement le bon fonctionnement des fonctions d'appel essentielles entre des marques ou modèles différents. Il est toujours possible que certains services (CLIP par exemple) ne fonctionnent pas correctement.*







## 8.2 Suppression d'un combiné

-  **1** Entrez dans le menu en appuyant sur la touche contextuelle gauche.  
  **OK** **2** Sélectionnez « **REGL. BASE** » (BS SETTINGS) et validez.  
  **OK** **3** Sélectionnez « **ANNULER COMB** » (DELETE HS) et validez.  
   **OK** **4** Saisissez le code PIN à 4 chiffres du système et validez.  
**5** Sélectionnez le combiné que vous souhaitez supprimer et validez.

## 9 Réinitialisation du téléphone

Il est possible de ramener le téléphone à sa configuration d'origine. Il s'agit de la configuration définie lorsque vous avez déballé le téléphone après son achat. La réinitialisation supprime tous les réglages personnels et entrées de la liste d'appels, mais conserve le répertoire intact.

Pour rétablir les paramètres par défaut :

-  **1** Entrez dans le menu en appuyant sur la touche contextuelle gauche.  
  **OK** **2** Sélectionnez « **DEFAULT** » (DEFAULT) et validez.  
   **OK** **3** Saisissez le code PIN à 4 chiffres du système et validez.  
**OK** **4** Validez une nouvelle fois.

## 10 Dépannage

Symptôme	Cause possible	Solution
Aucun affichage	Piles déchargées	Vérifiez la position des piles.
		Rechargez les piles.
	Combiné désactivé	Activez le combiné.
Pas de tonalité	Câble téléphonique mal raccordé	Vérifiez la connexion du câble téléphonique.
	La ligne est occupée par un autre combiné.	Attendez que l'autre combiné soit raccroché.
L'icône  clignote.	Combiné hors de portée	Rapprochez le combiné de la base.
	La base n'est pas alimentée.	Vérifiez le raccordement électrique de la base.
	Le combiné n'est pas enregistré sur la base	Enregistrez le combiné sur la base.
La base ou le combiné ne sonne pas.	Le volume de la sonnerie est désactivé ou faible.	Régalez le volume de la sonnerie.
Impossible de transférer un appel sur PABX	Le flash est trop court ou trop long.	Modifiez le flash.
Le téléphone ne répond pas lorsque vous appuyez sur les touches.	Erreur de manipulation	Retirez les piles et remettez-les en place.

## 11 Caractéristiques techniques

Norme	<b>DECT (Digital Enhanced Cordless Telecommunications)</b> <b>GAP (Generic Access Profile)</b>
Plage de fréquence	1880 MHz à 1900 MHz
Nombre de canaux	120 canaux duplex
Modulation	GFSK
Codage de la parole	32 kbit/s
Puissance d'émission	10 mW (puissance moyenne par canal)
Portée	maximum de 300 m en zone dégagée ou de 10 à 50 m à l'intérieur
Nombre de combinés	Jusqu'à 5
Alimentation de la base	230 V / 50 Hz/ 6 V CC 400 mA
Alimentation du chargeur	230 V / 50 Hz/ 7,5 V CC 200 mA
Piles pour le combiné	2 piles rechargeables AAA, NiMh 1,2 V, 550 mAh
Autonomie du combiné	200 heures en veille
Temps de conversation avec le combiné	10 heures
Conditions normales d'utilisation	+5 °C à +45 °C
Durée de flash	100, 300 ou 600 ms

## 12 Garantie

### 12.1 Période de garantie

Les appareils bénéficient d'une période de garantie de 36 mois. La période de garantie prend effet le jour de l'achat du nouvel appareil. Il n'y a aucune garantie sur les piles standard ou rechargeables (de type AA/AAA).

Les accessoires et les défauts qui ont un effet nuisible sur le fonctionnement ou la valeur de l'appareil ne sont pas couverts.

La garantie s'applique uniquement sur présentation du reçu d'achat original ou une copie de celui-ci sur lequel figurent la date de l'achat et le modèle de l'appareil.

### 12.2 Mise en œuvre de la garantie

Tout appareil défectueux doit être retourné à un centre de service après-vente agréé, accompagné d'un ticket d'achat valable et d'une fiche de service dûment complétée.

En cas de panne pendant la période de garantie, le centre de service après-vente réparera gratuitement les dysfonctionnements dus à un vice de matière ou de fabrication, en réparant ou en remplaçant les pièces ou les appareils défectueux. En cas de remplacement, la couleur et le modèle peuvent être différents de ceux de l'appareil acheté initialement.

La date d'achat initiale détermine le début de la période de garantie. La période de garantie n'est pas prolongée si l'appareil est remplacé ou réparé par le centre de service après-vente.

### 12.3 Exclusions de garantie

Les dommages et les pannes causés par un mauvais traitement ou une utilisation incorrecte et les dommages qui résultent de l'utilisation de pièces et d'accessoires non originaux ne sont pas couverts par la garantie.

La garantie ne couvre pas les dommages causés par des éléments extérieurs tels que la foudre, l'eau et le feu, ni les dommages provoqués par le transport.

Aucune garantie ne pourra être invoquée si le numéro de série indiqué sur les appareils a été modifié, supprimé ou rendu illisible.

Aucune garantie ne peut non plus être invoquée si l'appareil a été réparé ou modifié par l'acheteur.

### 13 Mise au rebut de l'appareil (environnement)



Au terme du cycle de vie de ce produit, ne le jetez pas avec les déchets ménagers ordinaires ; déposez-le dans un point de collecte pour le recyclage des équipements électriques et électroniques. Le symbole indiqué sur le produit, sur le mode d'emploi et/ou sur la boîte est là pour vous le rappeler.

Certains matériaux qui composent le produit peuvent être réutilisés s'ils sont déposés dans un point de recyclage. Le recyclage de certaines pièces ou matières premières de produits usagés contribue fortement à la protection de l'environnement. Pour toute information supplémentaire sur les points de collecte de votre région, contactez les autorités locales.

### 14 Nettoyage

Nettoyez le téléphone à l'aide d'un chiffon légèrement humide ou antistatique. N'utilisez jamais de détergents ou de solvants abrasifs.

## Deutsch

### 1 Erste Schritte

#### 1.1 Basisstation installieren

Zur Installation gehen Sie folgendermaßen vor:

- 1** Verbinden Sie das eine Ende des Netzadapters mit der Steckdose und das andere Ende mit der Adapterbuchse auf der Rückseite der Basisstation.
- 2** Verbinden Sie das eine Ende des Telefonkabels mit dem Telefonwandanschluss und das andere Ende mit dem Anschluss auf der Unterseite der Basisstation.
- 3** Befestigen Sie das Telefon- und das Netzkabel, wie in Abbildung 1A dargestellt.

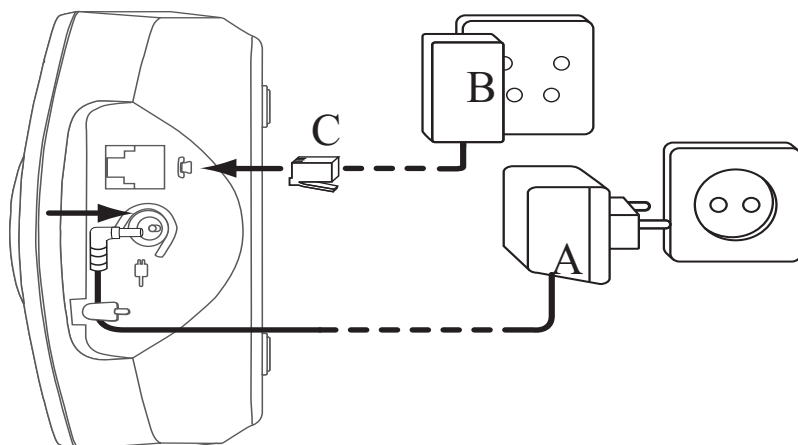

– 1A Rückseite der Basisstation –  
 A. Netzkabel  
 B. Telefonwandanschluss  
 C. Telefonkabel

#### 1.2 Mobilteil installieren

- 1** Öffnen Sie das Akkufach, wie in Abbildung 1B dargestellt.
- 2** Legen Sie die Akkus ein. Achten Sie dabei auf die Polarität (+ und -).
- 3** Schließen Sie das Akkufach.
- 4** Lassen Sie das Mobilteil 20 Stunden in der Basisstation.

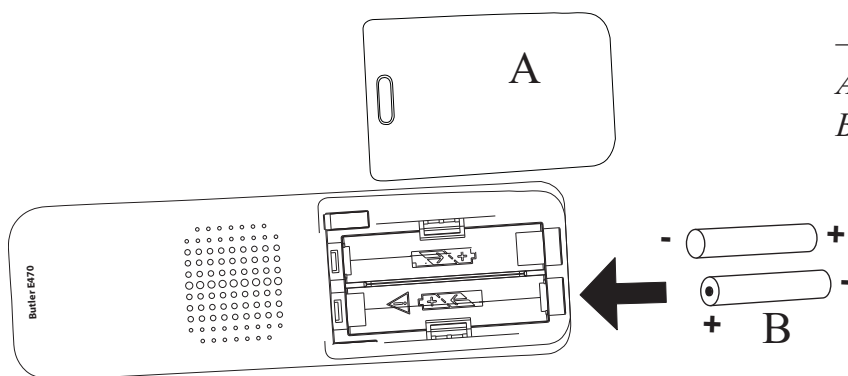

– 1B Rückseite des Mobilteils –  
 A. Abdeckung  
 B. Akkus



Bevor Sie das Telefon zum ersten Mal verwenden, stellen Sie sicher, dass die Akkus 20 Stunden aufgeladen wurden. Andernfalls funktioniert das Telefon nicht optimal.

### 1.3 Ladegerät installieren (nur bei Butler E470 Twin/Triple/Quattro)

Verbinden Sie das eine Ende des Netzadapters mit der Steckdose und das andere Ende mit der Adapterbuchse auf der Unterseite des Ladegerätes.

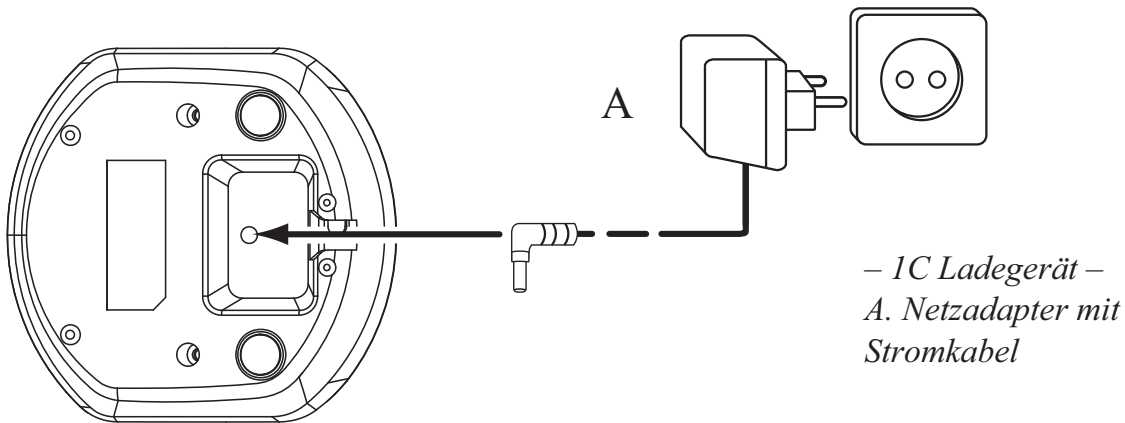

### 1.4 Tasten/LEDs

#### Mobilteil

1. Hörer, Lautsprecher
2. Display
3. Rechte Menütaste
4. Nach-oben-Taste/Anrufliste-Taste
5. Ein- und Ausschalten/Auflegen-Taste
6. Flashtaste
7. Alphanumerische Tasten
8. Rufton ein - aus
9. Mikrofon
10. Tastatursperre
11. Telefonbuch
12. Freisprechtaste
13. Nach-unten-Taste/  
Wahlwiederholungstaste
14. Gespräch-annehmen-Taste
15. Linke Menütaste





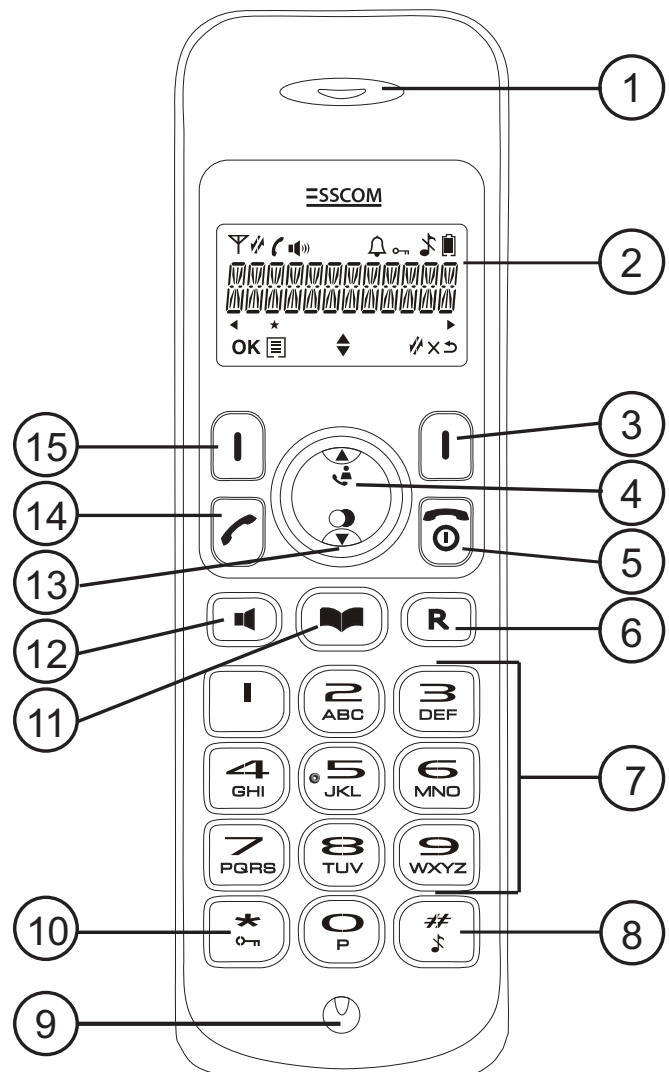
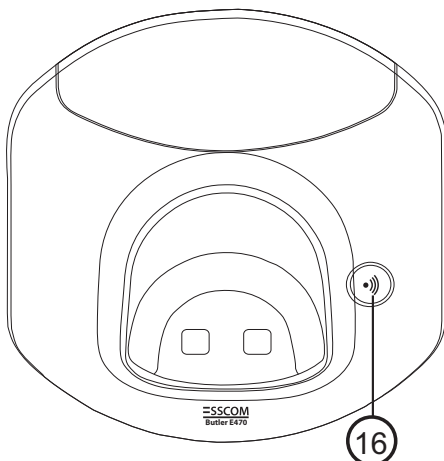





#### Basisstation

16. Paging-Taste



– 1D Mobilteil –

## 1.5 Symbolbeschreibung

Symbol	Bedeutung
	Gespräch angenommen
	Akkustandanzeige
	Die Antenne zeigt die Empfangsqualität an. Die Antenne blinkt, wenn sich das Mobilteil außer Reichweite befindet.
	Tastatursperre aktiviert
	Weitere Ziffern links
	Weitere Ziffern rechts
	Freisprechmodus aktiviert
	Rufton ausgeschaltet
	Interner Anruf
	Mögliche Richtung zum Durchblättern

## 1.6 Zum Gebrauch dieser Bedienungsanleitung

In dieser Bedienungsanleitung werden die einzelnen Bedienschritte folgendermaßen verdeutlicht:

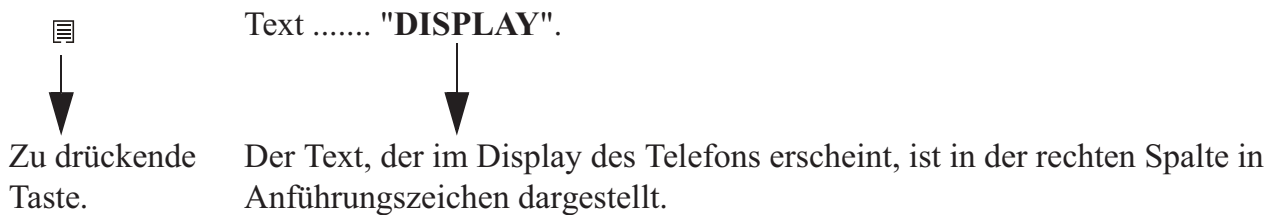



## 1.7 Durch das Menü navigieren

Das Butler E470 verfügt über ein leicht zu bedienendes Menüsystem. Jedes Menü besteht aus einer Reihe von Optionen.



Display-Menütasten:

Die Display-Menütasten befinden sich direkt unter dem Display (3) (15). Die Funktion dieser Tasten ändert sich je nach Betriebsmodus. Nachfolgend werden die Funktionen beschrieben:





- |   |  |
|---|--|
|  | <b>1</b> Um das Menü zu öffnen oder um zu weiteren Menüoptionen zu gelangen  |
| <b>OK</b>   | <b>2</b> Um die aktuelle Auswahl zu bestätigen.  |
|  | <b>3</b> Um einen internen Anruf zu einem anderen Mobilteil zu tätigen.  |
|  | <b>4</b> Um im Menü zurückzugehen oder um die aktuelle Operation abzubrechen.  |
| <b>X</b>  | <b>5</b> Um das Zeichen zu löschen oder um den Alarm zu beenden; oder um während eines Gesprächs das Mikrofon aus- und wieder einzuschalten. |

## 2 Verwenden des Telefons

### 2.1 Mobilteil ein- und ausschalten



-  **1** Halten Sie die Ein-/Aus-Taste des Mobilteils 3 Sekunden lang gedrückt. Das Mobilteil sucht die Basisstation.
-  **2** Halten Sie die Ein-/Aus-Taste 6 Sekunden lang gedrückt. Die Anzeige erlischt.

## 2.2 Menüsprache ändern

- |  |          |  |
|--|----------|--|
|     | <b>1</b> | Drücken Sie die linke Menütaste (15), um ins Menü zu gelangen. |
|  OK | <b>2</b> | Wählen Sie "MT-EINSTEL." (HS SETTINGS) aus und bestätigen Sie. |
|  OK | <b>3</b> | Wählen Sie "SPRACHE" (LANGUAGE) aus und bestätigen Sie.        |
|  OK | <b>4</b> | Wählen Sie die gewünschte Sprache aus und bestätigen Sie.      |



## 2.3 Einen Anruf annehmen

Gehen Sie folgendermaßen vor, um den Anruf anzunehmen:





- |   |          |  |
|---|----------|--|
|  | <b>1</b> | Drücken Sie die Taste für Gespräch annehmen.<br>ODER<br>Nehmen Sie das Mobilteil von der Basisstation, wenn Sie die "Automatische Annahme" aktiviert haben. (Siehe "6.4 Automatische Gesprächsannahme".) |
|   |          | Sie sind mit Ihrem Gesprächspartner verbunden.   |
|  | <b>2</b> | Drücken Sie die Auflegen-Taste oder stellen Sie das Mobilteil in die Basisstation, um das Gespräch zu beenden.   |

## 2.4 Einen externen Anruf tätigen





### Direkt wählen

- |   |          |   |
|---|----------|---|
|    | <b>1</b> | Drücken Sie die Taste für Gespräch annehmen, um das Gespräch zu beginnen.                                       |
|  | <b>2</b> | Die Telefonnummer eingeben.   |
|  | <b>3</b> | Drücken Sie die Auflegen-Taste, oder stellen Sie das Mobilteil in die Basisstation, um das Gespräch zu beenden. |

### Vorwählen





- |   |          |   |
|---|----------|---|
|  | <b>1</b> | Geben Sie die Telefonnummer ein.  |
|  | <b>2</b> | Drücken Sie die Taste für Gespräch annehmen, um das Gespräch zu beginnen.                                       |
|  | <b>3</b> | Drücken Sie die Auflegen-Taste, oder stellen Sie das Mobilteil in die Basisstation, um das Gespräch zu beenden. |
|  | <b>4</b> | Um eine Nummer zu korrigieren, löschen Sie die eingegebenen Ziffern mit der Löschen-Taste.                      |

### Eine Nummer aus der Anrufliste wählen

- |   |          |   |
|---|----------|---|
|  | <b>1</b> | Drücken Sie die Anrufliste-Taste.   |
|  | <b>2</b> | Wählen Sie den gewünschten Eintrag aus.   |
|  | <b>3</b> | Drücken Sie die Gespräch-annehmen-Taste, um die ausgewählte Nummer zu wählen.                                   |
|  | <b>4</b> | Drücken Sie die Auflegen-Taste, oder stellen Sie das Mobilteil in die Basisstation, um das Gespräch zu beenden. |

### Eine Nummer aus der Wahlwiederholungsliste wählen

Sie können die letzten 5 gewählten Nummern erneut wählen.

- |   |          |   |
|---|----------|---|
|  | <b>1</b> | Drücken Sie die Wahlwiederholungstaste, um auf die Wahlwiederholungsliste zuzugreifen.                          |
|  | <b>2</b> | Wählen Sie die gewünschte Telefonnummer aus.  |
|  | <b>3</b> | Drücken Sie die Gespräch-annehmen-Taste, um die ausgewählte Nummer zu wählen.                                   |
|  | <b>4</b> | Drücken Sie die Auflegen-Taste, oder stellen Sie das Mobilteil in die Basisstation, um das Gespräch zu beenden. |

## 2.5 Einen internen Anruf tätigen



- 1** Drücken Sie die rechte Menütaste.
- 2** Geben Sie die interne Nummer des gewünschten Mobilteils ein (1 bis 5).
- 3** Drücken Sie die Auflegen-Taste, oder stellen Sie das Mobilteil in die Basisstation, um das Gespräch zu beenden.

## 2.6 Interne Anrufweiterleitung

Ein externes Gespräch an ein anderes Mobilteil weiterleiten.

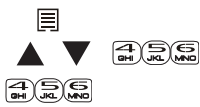

- 1** Drücken Sie die linke Menütaste.
  - 2** Wählen Sie "INTERN" (INTERCOM) aus, und drücken Sie OK.
  - 3** Geben Sie die interne Nummer des gewünschten Mobilteils ein (1 bis 5); der externe Anruf wird gehalten.
  - 4** Wird das Gespräch am anderen Mobilteil angenommen, drücken Sie die Auflegen-Taste, um aufzulegen und das Gespräch weiterzuleiten.
- Nimmt der interne Gesprächspartner den Anruf nicht an, drücken Sie die Gespräch-annehmen-Taste erneut, um den externen Anruf zurückzuholen.
- 5** Drücken Sie die Auflegen-Taste, oder stellen Sie das Mobilteil in die Basisstation, um das Gespräch zu beenden.

## 2.7 Konferenzschaltung mit 3 Teilnehmern

Die Funktion Konferenzschaltung ermöglicht ein Gespräch zwischen einem externen Gesprächspartner und zwei Mobilteilen (internes Gespräch).

Während eines externen Gesprächs:



- 1** Drücken Sie die linke Menütaste.
- 2** Wählen Sie "INTERN" (INTERCOM) aus und bestätigen Sie.
- 3** Geben Sie die interne Nummer des gewünschten Mobilteils ein (1 bis 5); der externe Anruf wird gehalten.
- 4** Wird das Gespräch am anderen Mobilteil angenommen, halten Sie die '\*'-Taste gedrückt.

Nimmt der interne Gesprächspartner den Anruf nicht an, drücken Sie die Gespräch-annehmen-Taste, um den externen Anruf zurückzuholen.

## 2.8 Lautstärke während eines Anrufs einstellen



- 1** Drücken Sie während eines Gesprächs die Nach-oben- oder Nach-unten-Taste, um die Lautstärke entsprechend einzustellen.

## 2.9 Mikrofon stummschalten

Sie können das Mikrofon während eines Gesprächs stummschalten.



- 1** Drücken Sie die rechte Menütaste. Nun können Sie sprechen, ohne von Ihrem Gesprächspartner am Telefon gehört zu werden. "STUMM" (MUTED) wird angezeigt.
- 2** Drücken Sie erneut die rechte Menütaste, um das Mikrofon wieder zu aktivieren.

## 2.10 Die alphanumerischen Tasten verwenden

Sie können mit Ihrem Telefon auch alphanumerische Zeichen eingeben. Dies ist nützlich für die Eingabe von Namen in das Telefonbuch, zum Benennen des Mobilteils, ...

Zur Auswahl eines Buchstabens drücken Sie die entsprechende Taste so oft wie nötig. Drücken Sie z. B. für den Buchstaben "A" die Taste "2" einmal. Für den Buchstaben "B" drücken Sie die

Taste "2" zweimal usw. Um die Buchstaben "A" und "B" hintereinander einzugeben, drücken Sie die Taste "2" einmal, warten Sie, bis der Cursor zur nächsten Stelle springt, und drücken Sie dann die Taste "2" zweimal.



Drücken Sie die Taste "1", um eine Leerstelle einzufügen.









Drücken Sie die rechte Menütaste, um ein Zeichen zu löschen.

### 3 Wahlwiederholungsliste

Sie können die letzten 5 gewählten Nummern erneut wählen. Ist der Name zu der gewählten Nummer im Telefonbuch gespeichert, wird der Name in der Wahlwiederholungsliste angezeigt. Um eine Nummer aus der Wahlwiederholungsliste zu wählen, siehe "2.4 Einen externen Anruf tätigen" - "Eine Nummer aus der Wahlwiederholungsliste wählen".

Um eine Nummer aus der Wahlwiederholungsliste im Telefonbuch zu speichern, siehe "4.5 Eine Nummer aus der Wahlwiederholungsliste im Telefonbuch speichern".

#### 3.1 Eine Nummer oder alle Nummern aus der Wahlwiederholungsliste löschen









-  **1** Die Wahlwiederholungstaste drücken.
-  **2** Wählen Sie die gewünschte Telefonnummer aus.
-  **3** Drücken Sie die Menütaste.
-  **4** Wählen Sie "**LÖSCHEN**" (DELETE) aus, um den aktuellen Eintrag zu löschen, und bestätigen Sie.  
ODER
-  **5** Wählen Sie "**ALLE LÖSCHEN**" (DELETE ALL) aus, um alle Einträge zu löschen, und bestätigen Sie.
-  **6** Wenn Sie "**ALLE LÖSCHEN**" (DELETE ALL) ausgewählt haben, müssen Sie erneut bestätigen, um alle Einträge zu löschen.

### 4 Telefonbuch







Jedes Mobilteil kann bis zu 30 Namen und Telefonnummern speichern. Namen können bis zu 12 Zeichen und Telefonnummern können bis zu 24 Ziffern lang sein.

Informationen zum Eingeben alphanumerischer Zeichen erhalten Sie im Abschnitt "2.10 Die alphanumerischen Tasten verwenden".







#### 4.1 Um einen Eintrag im Telefonbuch hinzuzufügen

-  **1** Rufen Sie das Menü auf.
-  **2** Wählen Sie "**TELEFONBUCH**" (PHONEBOOK) aus und bestätigen Sie.
-  **3** Drücken Sie die Menütaste.
-  **4** Wählen Sie "**EINTRAG NEU**" (ADD) aus und bestätigen Sie.
-  **5** Drücken Sie die Menütaste.
-  **6** Geben Sie den Namen ein und bestätigen Sie.
-  Drücken Sie die Auflegen-Taste, um das Menü ohne Änderungen zu verlassen.
-  **7** Geben Sie die Nummer ein und bestätigen Sie.
-  **8** Wählen Sie eine Ruftonmelodie (1–8) und bestätigen Sie.





## 4.2 Einen Telefonbucheintrag bearbeiten

-  **1** Die Telefonbuch-Taste drücken.
-  **2** Wählen Sie einen Namen aus, oder geben Sie den ersten Buchstaben des Namens ein. (Die Liste wird in alphabetischer Reihenfolge durchblättert.)
-  **3** Drücken Sie die Menütaste.
-  **4** Wählen Sie "**BEARBEITEN**" (EDIT) aus und bestätigen Sie.
-  **5** Den Namen eingeben und bestätigen.
-  **6** Die Telefonnummer ändern und bestätigen.
-  **7** Wählen Sie eine Ruftonmelodie (1–8) aus und bestätigen Sie.







## 4.3 Einen Telefonbucheintrag anzeigen

-  **1** Die Telefonbuch-Taste drücken.
-  **2** Wählen Sie einen Namen aus, oder geben Sie den ersten Buchstaben des Namens ein. (Die Liste wird in alphabetischer Reihenfolge durchblättert.)
-  **3** Drücken Sie die Menütaste.
-  **4** Wählen Sie "**ANSEHEN**" (VIEW) aus und bestätigen Sie.
-  **5** Drücken Sie die Nach-unten- oder Nach-oben-Taste, um den Namen, die Nummer und die Melodie anzuzeigen.
-  **6** Drücken Sie die rechte Menütaste, um zur vorherigen Anzeige zurückzukehren.







## 4.4 Um einen Eintrag aus dem Telefonbuch anzurufen

-  **1** Die Telefonbuch-Taste drücken.
-  **2** Wählen Sie einen Namen aus, oder geben Sie den ersten Buchstaben des Namens ein. (Die Liste wird in alphabetischer Reihenfolge durchblättert.)
-  **3** Drücken Sie die Taste für Gespräch annehmen, um das Gespräch zu beginnen.
-  **4** Drücken Sie die Auflegen-Taste, oder stellen Sie das Mobilteil in die Basisstation, um das Gespräch zu beenden.



## 4.5 Eine Nummer aus der Wahlwiederholungsliste im Telefonbuch speichern

-  **1** Drücken Sie die Wahlwiederholungstaste, um auf die Wahlwiederholungsliste zuzugreifen.
-  **2** Wählen Sie die gewünschte Nummer aus der Wahlwiederholungsliste aus, und drücken Sie die Menütaste.
-  **3** Wählen Sie "**NR. SPEICHERN**" (ADD TO PB) aus und bestätigen Sie.
-  **4** Geben Sie den Namen ein und bestätigen Sie.
-  **5** Die Telefonnummer ändern und bestätigen.
-  **6** Wählen Sie die gewünschte Melodie aus und bestätigen Sie.

## 4.6 Einen Telefonbucheintrag oder alle Telefonbucheinträge löschen

-  **1** Die Telefonbuch-Taste drücken.
-   **2** Wählen Sie einen Namen aus, oder geben Sie den ersten Buchstaben des Namens ein. (Die Liste wird in alphabetischer Reihenfolge durchblättert.)
-  **3** Drücken Sie die Menütaste.
-  **OK** **4** Wählen Sie "**LÖSCHEN**" (DELETE) aus, um den aktuellen Eintrag zu löschen, und bestätigen Sie.  
ODER
-  **OK** **5** Wählen Sie "**ALLE LÖSCHEN**" (DELETE ALL) aus, um alle Einträge zu löschen, und bestätigen Sie.
- OK** **6** Wenn Sie "**ALLE LÖSCHEN**" (DELETE ALL) ausgewählt haben, müssen Sie erneut bestätigen, um alle Einträge zu löschen.

## 4.7 Telefonbuch-Status überprüfen

-   **1** Drücken Sie zuerst die Telefonbuch-Taste und dann die Menütaste.
-  **OK** **2** Wählen Sie "**TB-STATUS**" (PB STATUS) aus und bestätigen Sie.
- 3** Der Status wird angezeigt: "**XX/20**". XX = Anzahl der Einträge.

## 5 Anruferkennung



*Dieser Dienst muss von Ihrem Telefonnetzanbieter aktiviert werden.  
Bitte setzen Sie sich mit Ihrem Netzanbieter in Verbindung.*

Wenn Sie einen externen Anruf erhalten, wird die Telefonnummer des Anrufers im Display des Mobilteils angezeigt. Das Telefon kann Anrufe im FSK- und DTMF-Modus empfangen. Sie können auch den Namen sehen, wenn dieser übertragen wird. Wenn der Name im Telefonbuch gespeichert ist, wird dieser Name auf dem Display angezeigt.





*Die Telefonnummer des Anrufers wird 15 Sekunden lang angezeigt; danach erscheint die Gesprächsdauer im Display.*





Das Telefon kann 30 Anrufe in der Anrufliste (entgegengenommene und entgangene Anrufe) speichern, die Sie später anzeigen können. Diese Funktion ist nur verfügbar, wenn Sie für den Dienst Anruferkennung angemeldet sind.

Wenn der Speicher voll ist, überschreiben neue Anrufe automatisch die ältesten Einträge im Speicher.



Neue oder entgangene Anrufe werden im Display angezeigt "**X NEUE ANR.**"  
(X NEW CALLS) (X = Anzahl)

Zum Aufrufen der Anrufliste:



-  **1** Die Anrufliste-Taste drücken.  
Wenn sich keine Anrufe in der Liste befinden, wird "**LEER**" (EMPTY) angezeigt.
-  **2** Durchsuchen der Liste. Die Namen der Anrufer werden angezeigt, wenn der Name über das Netz übertragen wird oder wenn er im Telefonbuch gespeichert ist. Sind Sie am Ende der Liste angekommen, ertönt ein Signalton.  
Wenn in der Mitte der Linie unten ein **★** angezeigt wird, wurde der Anruf nicht angenommen.
- #** **3** Drücken Sie die **#**-Taste, um die Telefonnummer anzuzeigen.  
**#** Ist die Telefonnummer länger als 12 Ziffern, drücken Sie die **#**-Taste erneut, um die vollständige Nummer anzuzeigen.

-  **4** Drücken Sie die linke Menütaste, um diesen Eintrag dem Telefonbuch hinzuzufügen, falls er noch nicht gespeichert wurde. Drücken Sie OK, wenn **"NR. SPEICHERN"** (ADD TO PB) angezeigt wird.
-  **OK** Geben Sie den Namen ein oder ändern Sie ihn, und drücken Sie OK.
-  **OK** Geben Sie die Telefonnummer ein oder bearbeiten Sie diese, und drücken Sie dann OK.
-  **OK** Wählen Sie die Ruftonmelodie (1-8), die erklingen soll, wenn von dieser Nummer ein Anruf eingeht. Wenn Sie OK drücken, wird der Eintrag im Telefonbuch gespeichert.
-  **5** Drücken Sie die Taste für Gespräch annehmen, um den Anrufer zurückzurufen, wenn dessen Telefonnummer oder Name angezeigt wird.



Details der Einträge in der Anrufliste anzeigen:

-  **1** Wenn Sie sich in der Anrufliste befinden, die linke Menütaste drücken.
-  **OK** **2** Wählen Sie **"DETAILS"** (DETAILS), und drücken Sie OK, um das Datum und die Uhrzeit anzuzeigen.
- OK** **3** Drücken Sie OK, und kehren Sie zur Anrufliste zurück.

Sie können jeden Eintrag einzeln löschen:

-   **1** Blättern Sie zu dem Anruf, den Sie löschen möchten, und drücken Sie die linke Menütaste.
-  **OK** **2** Wählen Sie **"LÖSCHEN"** (DELETE) aus, und drücken Sie OK.

Um alle Einträge auf einmal zu löschen:

-  **1** Wenn Sie sich in der Anrufliste befinden, die linke Menütaste drücken.
-  **OK** **2** Wählen Sie **"ALLE LÖSCHEN"** (DELETE ALL) aus, und drücken Sie OK.
- OK** **3** Zum Bestätigen erneut OK drücken.

## 6 Mobilteil individuell anpassen



*Jede Programmierung wird am Ende mit einem doppelten oder einfachen langen Signalton bestätigt. Ein doppelter Signalton bestätigt Ihre Einstellung.*







### 6.1 Ruftonlautstärke einstellen

#### Ruftonlautstärke des Mobilteils für interne/externe Anrufe

Die Ruftonlautstärke des Mobilteils kann für interne und externe Anrufe nicht separat festgelegt werden. Sie können unter folgenden Einstellungen wählen: "Hoch", "Mittel", "Niedrig" und "Aus".





*Befindet sich das Mobilteil auf der Basisstation, klingelt die Basisstation bei einem ankommenden Anruf nicht. Wenn also die Ruftonlautstärke ausgeschaltet ist und sich das Mobilteil auf der Basisstation befindet, klingelt Ihr Telefon überhaupt nicht!*

-  **1** Drücken Sie die linke Menütaste, um ins Menü zu gelangen.
-  **OK** **2** Wählen Sie **"MT-EINTEL."** (HS SETTINGS) aus und bestätigen Sie.
-  **OK** **3** Wählen Sie **"TONRUF"** (RING SETUP) aus und bestätigen Sie.
-  **OK** **4** Wählen Sie **"TONRUFLAUTST"** (RING VOLUME) aus, um die Lautstärke zu ändern, mit der interne und externe Anrufe signalisiert werden.
-  **5** Sie können unter den folgenden Einstellungen auswählen: **"HOCH"** (HIGH), **"MITTEL"** (MID), **"NIEDRIG"** (LOW) oder **"AUS"** (OFF).
- OK**  **6** Bestätigen Sie oder kehren Sie zum vorherigen Menüpunkt zurück.











## 6.2 Stumm-Modus

Wenn Sie nicht gestört werden möchten, können Sie den Rufton des Mobilteils mit einem einzigen Tastendruck ausschalten.

-  **1** Halten Sie die Rufton-Aus-Taste 3 Sekunden lang gedrückt. Der Rufton wird ausgeschaltet, und das folgende Symbol wird angezeigt: .
-  **2** Drücken Sie die Rufton-Aus-Taste erneut, um den Rufton wieder einzuschalten.







## 6.3 Ruftonmelodie wählen

Jedes Mobilteil kann zur Anrufsignalisierung eine andere Ruftonmelodie verwenden. Die Mobilteile können mit verschiedenen Melodien klingeln, je nachdem, ob es sich um einen internen oder externen Anruf handelt. Sie können 8 verschiedene Ruftonmelodien auswählen:

-  **1** Drücken Sie die linke Menütaste, um ins Menü zu gelangen.
-   **OK** **2** Wählen Sie "MT-EINSTEL." (HS SETTINGS) aus und bestätigen Sie.
-   **OK** **3** Wählen Sie "TONRUF" (RING SETUP) aus und bestätigen Sie.
-   **OK** **4** Wählen Sie "INTERN" (INT. RING) aus, um die Melodie für interne Anrufe zu ändern, oder wählen Sie "EXTERN" (EXT. RING) aus, um die Melodie für externe Anrufe zu ändern. Bestätigen Sie.
-   **5** Wählen Sie eine Melodie (1 bis 8) aus.
-   **6** Drücken Sie die OK-Taste zum Bestätigen, oder kehren Sie zum vorherigen Menüpunkt zurück.

## 6.4 Automatische Gesprächsannahme

Wenn das Mobilteil bei einem ankommenden Anruf auf der Basisstation steht, wird das Gespräch automatisch angenommen, sobald das Mobilteil von der Basisstation abgehoben wird. Diese Funktion ist voreingestellt, kann jedoch geändert werden:

-  **1** Drücken Sie die linke Menütaste, um ins Menü zu gelangen.
-   **OK** **2** Wählen Sie "MT-EINSTEL." (HS SETTINGS) aus und bestätigen Sie.
-   **OK** **3** Wählen Sie "AUTO-ANTWORT" (AUTO ANSWER) aus und bestätigen Sie.
-   **OK** **4** Wählen Sie "EIN" (ON) zum Aktivieren oder "AUS" (OFF) zum Deaktivieren aus und bestätigen Sie.

## 6.5 Tastatursperre

Die Tastatur kann gesperrt werden, sodass keine Einstellungen geändert und keine Telefonnummer gewählt werden kann. Das Symbol  wird im Display angezeigt, wenn die Tastatur gesperrt ist.



### Tastatur sperren

-  **1** Halten Sie die Taste Tastatursperre 3 Sekunden lang gedrückt. Die Tastatur wird gesperrt, und das folgende Symbol wird angezeigt: .

### Tastatur entsperren



-  **1** Halten Sie die Taste für Tastatursperre 3 Sekunden lang gedrückt.
- 2**  wird nicht mehr angezeigt.

## 6.6 Datum, Zeit und Datums-/Zeitformat festlegen.

- |   |    |           |  |
|---|----|-----------|--|
|  |    | <b>1</b>  | Drücken Sie die linke Menütaste, um ins Menü zu gelangen.                                      |
| ▲ ▼   | OK | <b>2</b>  | Wählen Sie "MT-EINSEL." (HS SETTINGS) aus und bestätigen Sie.                                  |
| ▲ ▼   | OK | <b>3</b>  | Wählen Sie "DATUM & ZEIT" (DATE & TIME) aus und bestätigen Sie.                                |
| ▲ ▼   | OK | <b>4</b>  | Wählen Sie "ZEIT EINST." (SET TIME) aus und bestätigen Sie.                                    |
|  | OK | <b>5</b>  | Geben Sie die Uhrzeit ein (HH:MM) und bestätigen Sie.  |
| ▲ ▼   | OK | <b>6</b>  | Wählen Sie "DATUM EINST." (SET DATE) aus und bestätigen Sie.                                   |
|  | OK | <b>7</b>  | Geben Sie das Datum (TT-MM-JJ) ein und bestätigen Sie.   |
| ▲ ▼   | OK | <b>8</b>  | Wählen Sie "ZEITFORMAT" (TIME FORMAT) aus und bestätigen Sie.                                  |
| ▲ ▼   | OK | <b>9</b>  | Wählen Sie "12 STUNDEN" (12 HR) oder "24 STUNDEN" (24 HR) aus und bestätigen Sie.              |
| ▲ ▼   | OK | <b>10</b> | Wählen Sie "DATUMSFORMAT" (DATE FORMAT) aus und bestätigen Sie.                                |
| ▲ ▼   | OK | <b>11</b> | Wählen Sie das Format "TT-MM-JJ" (DD-MM-YY) oder "MM-TT-JJ" (MM-DD-YY) aus und bestätigen Sie. |

## 6.7 Name des Mobilteils ändern

Sie können den voreingestellten Namen des Mobilteils (10 Zeichen), der im Standby-Modus angezeigt wird, ändern:



- |   |    |          |   |
|---|----|----------|---|
|    |    | <b>1</b> | Drücken Sie die linke Menütaste, um ins Menü zu gelangen.     |
| ▲ ▼   | OK | <b>2</b> | Wählen Sie "MT-EINSEL." (HS SETTINGS) aus und bestätigen Sie. |
| ▲ ▼   | OK | <b>3</b> | Wählen Sie "MT-NAME" (RENAME HS) aus und bestätigen Sie.      |
|  | OK | <b>4</b> | Geben Sie den Namen des Mobilteils ein und bestätigen Sie.    |

## 6.8 Display des Mobilteils auswählen

Sie können auswählen, ob die Zeit oder der Name des Mobilteils auf dem Display Ihres Mobilteils angezeigt werden soll:

- |   |    |          |  |
|---|----|----------|--|
|  |    | <b>1</b> | Drücken Sie die linke Menütaste, um ins Menü zu gelangen.                      |
| ▲ ▼   | OK | <b>2</b> | Wählen Sie "MT-EINSEL." (HS SETTINGS) aus und bestätigen Sie.                  |
| ▲ ▼   | OK | <b>3</b> | Wählen Sie "MT-DISPLAY" (HS DISPLAY) aus und bestätigen Sie.                   |
| ▲ ▼   | OK | <b>4</b> | Wählen Sie "ZEIT" (TIME) oder "MT-NAME" (HANDSET NAME) aus und bestätigen Sie. |







## 6.9 Alarmeinstellungen

Sie können Ihr Mobilteil als Wecker verwenden. Wenn der Alarm aktiviert ist, wird das Symbol  angezeigt. Während des Alarms erscheinen das Symbol  und die Meldung "WECKER EIN" (ALARM ON) für 45 Sekunden auf dem Display. Durch Drücken einer beliebigen Taste wird der Alarm unterbrochen. Ist die Snooze-Funktion aktiviert, ertönt der Alarm nach 7 Minuten erneut. Durch Drücken und Halten der X-Taste können Sie die Snooze-Funktion ausschalten.

### Wecker ein-/ausschalten

- |   |    |          |  |
|---|----|----------|--|
|  |    | <b>1</b> | Drücken Sie die linke Menütaste, um ins Menü zu gelangen.      |
| ▲ ▼   | OK | <b>2</b> | Wählen Sie "MT-EINSEL." (HS SETTINGS) aus und bestätigen Sie.  |
| ▲ ▼   | OK | <b>3</b> | Wählen Sie "WECKER" (ALARM) aus und bestätigen Sie.            |
| ▲ ▼   | OK | <b>4</b> | Wählen Sie "EIN" (ON) oder "AUS" (OFF) aus und bestätigen Sie. |

## Wecker stellen

- |   |           |          |  |
|---|-----------|----------|--|
|  |           | <b>1</b> | Drücken Sie die linke Menütaste, um ins Menü zu gelangen.                  |
|  | <b>OK</b> | <b>2</b> | Wählen Sie "MT-EINSTEL." (HS SETTINGS) aus und bestätigen Sie.             |
|  | <b>OK</b> | <b>3</b> | Wählen Sie "WECKER" (ALARM) aus und bestätigen Sie.                        |
|  | <b>OK</b> | <b>4</b> | Wählen Sie "EIN" (ON) aus und bestätigen Sie.                              |
|  | <b>OK</b> | <b>5</b> | Geben Sie die Uhrzeit im 24-Stunden-Format ein (HH:MM) und bestätigen Sie. |
| <b>OK</b>   |           | <b>6</b> | "SNOOZE" (SNOOZE) wird angezeigt. Bestätigen Sie.                          |
|  | <b>OK</b> | <b>7</b> | Wählen Sie "EIN" (ON) oder "AUS" (OFF) aus und bestätigen Sie.             |

*Auch bei eingeschalteter Tastatursperre kann der Alarm durch Drücken einer beliebigen Taste ausgeschaltet werden.*

*Die Alarmlautstärke richtet sich nach der Ruftonlautstärke. Ist der Rufton ausgeschaltet, ertönt der Alarm in Lautstärke 1.*







*Wird der Alarm während eines Anrufs aktiviert, ertönt ein Warnton. Der Alarm kann durch Drücken einer beliebigen Taste ausgeschaltet werden.*

*Bei der Suche nach einem Mobilteil (Paging) oder beim Klingeln wird der Alarm unterdrückt.*





## 6.10 Ton-Einstellungen

Beim Drücken einer Taste, wenn der Akku fast leer ist oder wenn sich das Mobilteil außer Reichweite befindet, ertönt ein Warnton. Sie können diese Funktion ein- und ausschalten:

- |   |           |          |   |
|---|-----------|----------|---|
|  |           | <b>1</b> | Drücken Sie die linke Menütaste, um ins Menü zu gelangen.   |
|  | <b>OK</b> | <b>2</b> | Wählen Sie "MT-EINSTEL." (HS SETTINGS) aus und bestätigen Sie.  |
|  | <b>OK</b> | <b>3</b> | Wählen Sie "TÖNE" (TONE SETUP) aus und bestätigen Sie.  |
|  | <b>OK</b> | <b>4</b> | Wählen Sie "TASTENTON" (KEY TONE), "AKKU LEER" (BATTERY TONE) oder "REICHWEITE (OUT OF RANGE) aus und bestätigen Sie. |
|  | <b>OK</b> | <b>5</b> | Wählen Sie "EIN" (ON) oder "AUS" (OFF) aus und bestätigen Sie.  |

## 6.11 Erster Rufton

Den ersten Rufton ausschalten:

- |   |           |          |  |
|---|-----------|----------|--|
|  |           | <b>1</b> | Drücken Sie die linke Menütaste, um ins Menü zu gelangen.      |
|  | <b>OK</b> | <b>2</b> | Wählen Sie "MT-EINSTEL." (HS SETTINGS) aus und bestätigen Sie. |
|  | <b>OK</b> | <b>3</b> | Wählen Sie "TÖNE" (TONE SETUP) aus und bestätigen Sie.         |
|  | <b>OK</b> | <b>4</b> | Wählen Sie "ERSTER RUF" (FIRST RING) aus und bestätigen Sie.   |
|  | <b>OK</b> | <b>5</b> | Wählen Sie "EIN" (ON) oder "AUS" (OFF) aus und bestätigen Sie. |





## 6.12 Paging-Funktion

Durch Drücken der Paging-Taste ●))) auf der Basisstation können Sie ein nicht auffindbares Mobilteil lokalisieren. Bei allen an der Basisstation angemeldeten Mobilteilen ertönt der Paging-Ton, und im Display wird "PAGING" (PAGING) angezeigt. Sie können die Suche nach dem Mobilteil beenden, indem Sie eine beliebige Taste auf dem Mobilteil oder erneut die Paging-Taste ●))) auf der Basis drücken.

## 7 Einstellungen der Basisstation







### 7.1 Flashzeit einstellen

Drücken Sie die Flashtaste **R** (Taste 6 – Abbildung 1D Mobilteil), um verschiedene Dienste wie "Anklopfen" (wenn dieser Dienst von Ihrem Telefonanbieter unterstützt wird) zu nutzen oder um Anrufe weiterzuleiten, falls Sie eine Telefonanlage (PABX) verwenden. Die Flashtaste **R** unterbricht kurzzeitig die Verbindung. Sie können die Flash-Zeit auf 100 ms, 300 ms oder 600 ms ("**KURZ**" (SHORT), "**MITTEL**" (MEDIUM) und "**LANG**" (LONG)) festlegen:

- |   |           |          |  |
|---|-----------|----------|--|
|  |           | <b>1</b> | Drücken Sie die linke Menütaste, um ins Menü zu gelangen.  |
|  | <b>OK</b> | <b>2</b> | Wählen Sie " <b>BS-EINTEL.</b> " (BS SETTINGS) aus und bestätigen Sie.   |
|  | <b>OK</b> | <b>3</b> | Wählen Sie " <b>FLASH-ZEIT</b> " (FLASH TIME) aus und bestätigen Sie.  |
|  | <b>OK</b> | <b>4</b> | Wählen Sie " <b>KURZ</b> " (SHORT), " <b>MITTEL</b> " (MEDIUM) oder " <b>LANG</b> " (LONG) aus und bestätigen Sie. |

### 7.2 System-PIN einstellen

Einige Funktionen stehen nur zur Verfügung, wenn der Benutzer den PIN-Code kennt. Der voreingestellte PIN-Code lautet 0000. Um den PIN-Code zu ändern:

- |   |           |          |  |
|---|-----------|----------|--|
|    |           | <b>1</b> | Drücken Sie die linke Menütaste, um ins Menü zu gelangen.              |
|    | <b>OK</b> | <b>2</b> | Wählen Sie " <b>BS-EINTEL.</b> " (BS SETTINGS) aus und bestätigen Sie. |
|    | <b>OK</b> | <b>3</b> | Wählen Sie " <b>PIN ÄNDERN</b> " (CHANGE PIN) aus und bestätigen Sie.  |
|   | <b>OK</b> | <b>4</b> | Geben Sie den aktuellen PIN-Code ein und bestätigen Sie.               |
|  | <b>OK</b> | <b>5</b> | Geben Sie den neuen PIN-Code ein und bestätigen Sie.                   |
|  | <b>OK</b> | <b>6</b> | Geben Sie den neuen PIN-Code erneut ein und bestätigen Sie.            |

## 8 Mehrere Mobilteile verwalten

### 8.1 Ein neues Mobilteil hinzufügen



*Diese Funktion benötigen Sie nur, wenn Sie ein Mobilteil abgemeldet oder ein neues Mobilteil gekauft haben.*









Sie können neue Mobilteile an der Basisstation anmelden, wenn diese Mobilteile das DECT-GAP-Protokoll unterstützen. Die Basisstation unterstützt bis zu 5 Mobilteile. Wenn Sie bereits 5 Mobilteile angemeldet haben und ein weiteres Mobilteil hinzufügen oder ein Mobilteil wechseln möchten, müssen Sie zuerst ein Mobilteil abmelden, um dann das neue Mobilteil anmelden zu können.

- |   |           |          |  |
|---|-----------|----------|--|
|  |           | <b>1</b> | Drücken Sie die linke Menütaste, um ins Menü zu gelangen.                  |
|  | <b>OK</b> | <b>2</b> | Wählen Sie " <b>ANMELDEN</b> " (REGISTRATION) aus und bestätigen Sie.      |
|  | <b>OK</b> | <b>3</b> | Geben Sie den 4-stelligen PIN-Code ein und bestätigen Sie.                 |
|   |           | <b>4</b> | Halten Sie die Paging-Taste an der Basisstation 10 Sekunden lang gedrückt. |



*Nur das DECT-GAP-Profil garantiert, dass grundlegende Anruffunktionen einwandfrei zwischen verschiedenen Marken/Typen funktionieren. Es besteht die Möglichkeit, dass bestimmte Dienste (z. B. CLIP) nicht richtig funktionieren.*



## 8.2 Mobilteil abmelden

-  **1** Drücken Sie die linke Menütaste, um ins Menü zu gelangen.
-   **OK** **2** Wählen Sie "**BS-EINSTEL.**" (BS SETTINGS) aus und bestätigen Sie.
-   **OK** **3** Wählen Sie "**MT ABMELDEN**" (DELETE HS) aus und bestätigen Sie.
-    **OK** **4** Geben Sie den 4-stelligen PIN-Code ein und bestätigen Sie.
- 5** Wählen Sie das Mobilteil aus, das abgemeldet werden soll, und bestätigen Sie.

## 9 Telefoneinstellungen zurücksetzen

Sie können das Telefon auf die Werkseinstellungen zurücksetzen. Dies ist die Konfiguration, in der sich das Telefon bei Lieferung befand. Nach dem Zurücksetzen werden alle Ihre persönlichen Einstellungen und Anruflisten gelöscht. Ihre Telefonbucheinträge bleiben erhalten.

Um die Werkseinstellungen wiederherzustellen:

-  **1** Drücken Sie die linke Menütaste, um ins Menü zu gelangen.
-   **OK** **2** Wählen Sie "**RÜCKSETZEN**" (DEFAULT) aus und bestätigen Sie.
-    **OK** **3** Geben Sie den 4-stelligen PIN-Code ein und bestätigen Sie.
- OK** **4** Erneut bestätigen.

## 10 Problembeseitigung

Störung	Mögliche Ursache	Lösung	
Kein Display	Akkus nicht geladen	Position der Akkus überprüfen	
		Akkus aufladen	
	Mobilteil ist ausgeschaltet	Mobilteil einschalten	
Kein Ton	Telefonkabel nicht richtig angeschlossen	Verbindung des Telefonkabels überprüfen	
		Die Leitung ist von einem anderen Mobilteil besetzt	Warten, bis das andere Mobilteil aufgelegt wird
Das Symbol  blinkt	Mobilteil außer Reichweite	Mobilteil in die Reichweite der Basisstation bringen	
		Die Basisstation hat keine Stromzufuhr	Stromverbindung zur Basisstation überprüfen
		Das Mobilteil ist nicht an der Basisstation angemeldet	Melden Sie das Mobilteil an der Basisstation an
Basisstation oder Mobilteil klingeln nicht	Die Ruftonlautstärke ist ausgeschaltet oder zu leise	Ruftonlautstärke anpassen	
Es ist nicht möglich, einen Anruf auf PABX weiterzuleiten	Die Flashzeit ist zu kurz oder zu lang	Ändern Sie die Flashzeit	
Das Telefon reagiert nicht auf Tastendruck	Bedienfehler	Akkus herausnehmen und wieder einsetzen	

## 11 Technische Eigenschaften

Standard	<b>DECT (Digital Enhanced Cordless Telecommunications)</b> <b>GAP (Generic Access Profile)</b>
Frequenzbereich	1.880 MHz bis 1.900 MHz
Anzahl der Kanäle	120 Duplexkanäle
Modulation	GFSK
Codiergeschwindigkeit	32 Kbit/s
Emissionsleistung	10 mW (durchschnittliche Leistung pro Kanal)
Reichweite	maximal 300 m im Freien/10–50 m im Gebäude
Anzahl der Mobilteile	Bis zu 5
Stromversorgung der Basisstation	230 V/50 Hz/6 V DC 400 mA
Stromversorgung des Ladegeräts	230 V/50 Hz/7,5 V DC 200 mA
Akkus des Mobilteils	2 Akkus AAA, NiMh 1,2 V, 550 mAh
Mobilteil-Bereitschaft	200 Stunden im Standby-Modus
Mobilteil-Sprechzeit	10 Stunden
Unter normalen Gebrauchsbedingungen	+5 °C bis + 45 °C
Flashzeit	100/300/600 ms

## 12 Garantie

### 12.1 Garantiezeit

Die Geräte haben eine 36-monatige Garantiezeit. Die Garantiezeit beginnt an dem Tag, an dem das neue Gerät erworben wurde. Die Garantie gilt nicht für normale Batterien oder wiederaufladbare Akkus (Typen AA/AAA).

Verschleißteile oder Mängel, die den Wert oder die Gebrauchstauglichkeit des Geräts nur unerheblich beeinflussen, sind von der Garantie ausgeschlossen.

Der Garantieanspruch muss durch den Originalkaufbeleg oder eine Kopie des Kaufbelegs, auf dem das Kaufdatum und das Gerätemodell ersichtlich sind, nachgewiesen werden.

### 12.2 Abwicklung des Garantiefalls

Senden Sie das fehlerhafte Gerät mit dem gültigen Kaufbeleg und einer ausgefüllten Rücksendekarte an ein autorisiertes Service-Zentrum.

Tritt ein Gerätefehler innerhalb der Garantiezeit auf, übernimmt das autorisierte Service-Zentrum unentgeltlich die Reparatur jedes durch einen Material- oder Herstellungsfehler aufgetretenen Defekts mittels Reparatur oder Austausch des fehlerhaften Geräts oder von Teilen des fehlerhaften Geräts. Bei einem Austausch können Farbe und Modell vom eigentlich erworbenen Gerät abweichen.

Das ursprüngliche Kaufdatum bestimmt den Beginn der Garantiezeit. Die Garantiezeit verlängert sich nicht, wenn das Gerät von autorisierten Service-Zentren ausgetauscht oder repariert wird.

### 12.3 Garantieausschlüsse

Schäden oder Mängel, die durch unsachgemäße Handhabung oder unsachgemäßen Betrieb verursacht werden, sowie Defekte, die durch die Verwendung von Nicht-Originalteilen oder -zubehör entstehen, werden nicht von der Garantie abgedeckt.

Die Garantie deckt keine Schäden ab, die durch äußere Einflüsse entstanden sind, wie z. B. Blitzeinschlag, Wasser, Brände oder jegliche Transportschäden.

Wenn die Seriennummer des Geräts verändert, entfernt oder unleserlich gemacht wurde, kann keine Garantie in Anspruch genommen werden.

Alle Garantieansprüche erlöschen, wenn das Gerät vom Käufer repariert, verändert oder umgebaut wurde

### 13 Entsorgung des Geräts (Umweltschutz)



Verbrauchte und defekte Geräte sollten Sie nicht in den normalen Hausmüll werfen, sondern an einer Sammelstelle für das Recycling von elektrischen und elektronischen Geräten abgeben. Das Symbol am Gerät, in der Bedienungsanleitung und/oder auf der Verpackung weist darauf hin.

Einige der Materialien des Geräts können wiederverwertet werden, wenn sie an einer Recyclingstelle abgegeben werden. Mit der Wiederverwertung einiger Teile oder Rohstoffe aus gebrauchten Produkten leisten Sie einen wichtigen Beitrag zum Umweltschutz. Wenden Sie sich bitte an Ihre örtlichen Behörden, wenn Sie weitere Informationen zu den Sammelstellen in Ihrer Umgebung benötigen.

### 14 Reinigung

Reinigen Sie das Telefon mit einem leicht feuchten Lappen oder mit einem antistatischen Tuch. Verwenden Sie niemals Reinigungs- oder Scheuermittel.



# DECLARATION OF CONFORMITY

We manufacturer, Topcom Europe Nv, Grauwmeer 17 , 3001 Heverlee , Belgium, declare that our product :

**Type: Wireless Telephone Device (DECT)**

**Model: Butler E470 & Butler E470 Twin**

**Class of equipment: Class 1**

is in compliance with the essential requirements and other relevant provisions of the R&TTE directive 1999/5/EC and carries the CE mark accordingly.

Supplementary information:

The product complies with the requirements of:

Directive 1999/5/EC (R&TTE)

Safety:

CENELEC EN 60950-1 :2006/A11:2009

EMC:

ETSI EN 301 489-1 V1.8.1

ETSI EN 301 489-6 V1.3.1

Efficient use of frequency spectrum:

ETSI EN 301 406 V1.5.1

Directive 2009/125/EC (EuP)

Regulation 278/2009

Date: 28/4/2011

Place: Heverlee , Belgium

Name: Verheyden Geert

Function: Technical Director

Signature: 

European contact: Topcom Europe Nv, R&D department, Research Park, Grauwmeer 17, 3001 Heverlee, Belgium. Tel : +32 16 398920 , Fax : +32 16 398939



**ESSCOM**

**BUTLER E470**

**visit our website  
[www.esscom.be](http://www.esscom.be)**

MD3300395