

SSCOM

FIDELITY 1150



**USER GUIDE
HANDLEIDING
MANUEL D'UTILISATEUR
BEDIENUNGSANLEITUNG**

V 1.0-06/08



Important

To use 'Caller ID' (display caller), this service has to be activated on your phone line. Normally you need a separate subscription from your telephone company to activate this function. If you don't have the Caller ID function on your phone line, the incoming telephone numbers will NOT be shown on the display of your telephone.

Belangrijk

Om de 'Nummerweergave' te kunnen gebruiken, moet deze dienst geactiveerd zijn op uw telefoonlijn. Om deze dienst te activeren, hebt U hiervoor meestal een apart abonnement van uw telefoonmaatschappij nodig. Indien U geen nummerweergavefunctie hebt op uw telefoonlijn, zullen de inkomende telefoonnummers NIET op de display van uw toestel verschijnen.

Important

Pour utiliser la fonction 'Caller ID/Clip' (affichage de l'appelant), ce service doit être activé sur votre ligne téléphonique. Généralement, vous avez besoin d'un abonnement séparé de votre compagnie de téléphone pour activer cette fonction. Si vous n'avez pas la fonction 'Caller ID - Affichage Appelant' sur votre ligne téléphonique, les numéros de téléphone entrants n'apparaîtront PAS sur l'écran de votre téléphone.

Wichtig

Zur Verwendung der 'Rufnummernanzeige' muss dieser Dienst erst für Ihre Telefonleitung freigegeben werden. Zur Aktivierung dieser Dienstleistung benötigen Sie meistens ein separates Abonnement Ihrer Telefongesellschaft. Wenn Sie für Ihre Telefonleitung keine Rufnummernanzeigefunktion haben, erscheinen die eingehenden Telefonnummern NICHT im Display Ihres Gerätes.

- | | |
|-----------|--|
| UK | The features described in this manual are published with reservation to modifications. |
| NL | De in deze handleiding beschreven mogelijkheden worden gepubliceerd onder voorbehoud van wijzigingen. |
| FR | Les possibilités décrites dans ce manuel sont publiées sous réserve de modifications. |
| DE | Die in dieser Bedienungsanleitung umschriebenen Möglichkeiten, werden vorbehaltlich Änderungen publiziert. |

1

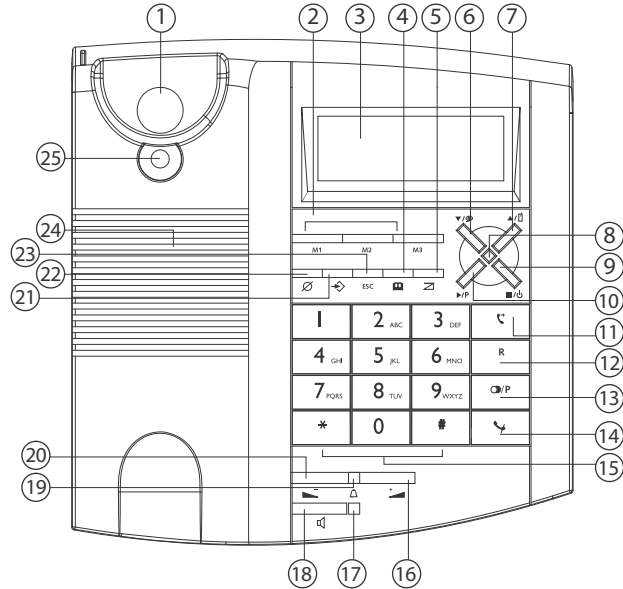

2

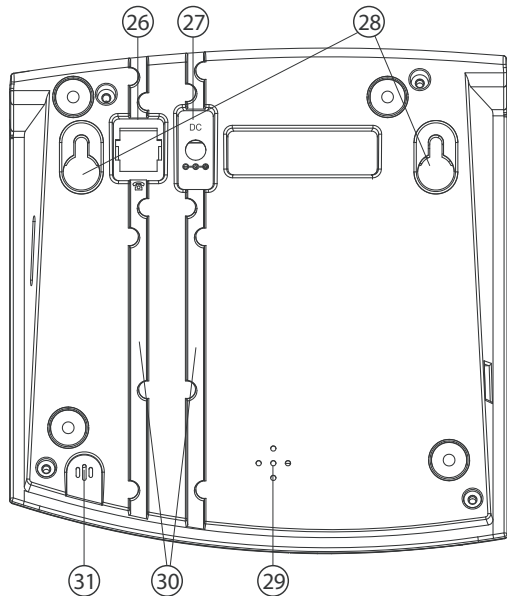

1 Before Initial use

Thank you for purchasing this new desktop caller ID telephone.

1.1 Intended Purpose

This product is intended to be connected indoor to an analogue PSTN telephone line.

1.2 Caller ID

To use 'Caller ID' (display caller), this service has to be activated on your phone line. Normally you need a separate subscription from your telephone company to activate this function. If you don't have the Caller ID function on your phone line, the incoming telephone numbers will NOT be shown on the display of your telephone.

1.3 Connection

The CE symbol indicates that the unit complies with the essential requirements of the R&TTE directive.

This device has been designed and manufactured to comply with the 98/482/EC rule, referent to the Pan European connection of a terminal to the Public Switching Telephone Network (PSTN) and following the established guidelines by the 1999/5/EC Directive about radio electric equipments and the reciprocal acknowledge of their conformity. However, due to the fact that there are some differences in the PSTNs from one country to another, the verifying measurements by themselves do not set up an unconditional guarantee for an optimal working in every connection point to the PSTN of any country. If any problem comes up, get in touch firstly with the distributor.

In any case, use conditions for which the product has been created should be respected as well as avoid its use in public or private networks with technical requirements clearly different to those established in the EU.

2 Safety instructions

Please read carefully through the following information concerning safety and proper use. Make yourself familiar with all the functions of the equipment. Be careful to keep these advice notes and if necessary pass them on to a third party.

- Do not place the basic unit in a damp room or at a distance of less than 1.5 m away from a water source. Keep water away from the telephone.
- Do not use the telephone in environments where there is a risk of explosions.
- Dispose of the batteries and maintain the telephone in an environment-friendly manner.

3 Cleaning

Clean the telephone with a slightly damp cloth or with an anti-static cloth. Never use cleaning agents or abrasive solvents.

4 Disposal of the device (environment)



At the end of the product lifecycle, you should not throw this product into the normal household garbage but bring the product to a collection point for the recycling of electrical and electronic equipments. The

symbol on the product, user guide and/or box indicate this.

Some of the product materials can be re-used if you bring them to a recycling point. By re-using some parts or raw materials from used products you make an important contribution to the protection of the environment.

Please contact your local authorities in case you need more information on the collection points in your area.

5 Buttons

(See picture 1 and 2 on folded cover page)

1. Hook Switch
2. Direct Memory buttons (M1-M3)
3. LCD display
4. Phonebook button '☎'
5. Menu button 'SET'
6. Call List button '☎'
7. Up button '▲' / OGM button '☎'
8. Down button '▼' / Memo button '☎'
9. TAD On LED
10. Stop '■' / '⏻'
11. Call back button '☎'
12. Flash button 'R'
13. Redial button '☎' / Pauze button 'P'
14. Mute button '🔇'
15. Alphanumerical keypad
16. Volume Down button '🔇'
17. Handsfree LED
18. Handsfree button '☎'
19. Ringer LED
20. Volume Down button '🔇'
21. Menu button '☎'
22. Delete button 'ⓧ'
23. Escape button 'ESC'
24. Handsfree speaker
25. Wall mounting hook
26. Line cord connector
27. Power adapter connector
28. Wall mounting locations
29. Ringer
30. Cable slots
31. Microphone

6 Installation

To activate the telephone, it must be connected to the main power.

- Plug one end of the supplied adapter into the electric socket and the other end into the connector on the bottom of the desktop telephone (27).
- Connect one end of the line cord to the telephone line wall socket and the other end to the bottom of the phone (26).

7 Telephone settings

7.1 Introduction

- Press to enter the menu. 'AUDIO' is displayed.
- Use or to scroll though the settings or to change the setting value.
- Press to enter a submenu.
- Press **ESC** to leave the setting menu at any time.
- If no button is pressed within 10 seconds, the unit will return to standby mode.

7.2 Setting display language and voice prompt language



The voice prompt language of internal digital answering machine, will be the same as the display language.

- | | |
|----------------|---------------------------|
| | Enter the menu |
| | Select ' Setting ' |
| | Enter setting menu |
| | ' Language ' |
| | ' English ' |
| | Select desired language |
| | To confirm |
| ESC 2 X | To leave the menu |

7.3 Setting the display contrast

- | | |
|----------------|---------------------------------------|
| | Enter the menu |
| | Select ' Setting ' |
| | Enter setting menu |
| | ' Contrast ' |
| | ' Contrast-x ' |
| | Select desired display contrast (1-5) |
| | To confirm |
| ESC 2 X | To leave the menu |

7.4 Setting the date and time

When you have a subscription to the Caller ID service and your telephone provider sends the date and time together with the telephone number, the phone's clock will be set automatically. The year must always be set manually.



To record the date and time stamp to the recorded message on the answering machine, the time must be set.

- ⊗ Enter the menu
- ▲ ▼ Select **'Setting'**
- ⊗ Enter setting menu
- ▲ ▼ **'Date/Time'**
- ⊗ **'02/05-06 1226'**
-  Enter the day, month, year and time (4digits) using the numerical keypad
- ⊗ To confirm
- ESC 2 X** To leave the menu

7.5 Reset

To bring the telephone in its initial status, you have to reset the phone.

- ⊗ Enter the menu
- ▲ ▼ Select **'Setting'**
- ⊗ Enter setting menu
- ▲ ▼ **'Reset'**
- ⊗ To confirm. **'Sure?'** is displayed
- All settings will be reset and the stored information (including the recorded messages) will be erased.**
- ⊗

8 Audio settings

8.1 Ring tone

- ⊗ Enter the menu
- ▲ ▼ Select **'Audio'**
- ⊗ Enter the audio setting menu
- ▲ ▼ **'Ring Tone'**

- ⊗ Confirm
- ▲ ▼ Select the desired ring tone (1-5)
- ⊗ Confirm the ring tone
- ESC 2 X** To leave the menu

8.2 Ring loudness

- ⊗ Enter the menu
- ▲ ▼ Select **'Audio'**
- ⊗ Enter the audio setting menu
- ▲ ▼ **'Ring Loudness'**
- ⊗ To confirm
- ▲ ▼ Select the desired ring loudness.
- ⊗ To confirm
- ESC 2 X** To leave the menu

8.3 Key Tone



- ⊗ Enter the menu
- ▲ ▼ Select **'Audio'**
- ⊗ Enter the audio setting menu
- ▲ ▼ **'Key Tone'**
- ⊗ Confirm
- ▲ ▼ Select **Keytone-On** or **-Off**
- ⊗ To confirm
- ESC 2 X** To leave the menu

9 PABX settings











9.1 Dial prefix

When you dial out a telephone number from the Call list or Phonebook, the programmed prefix will be added in front of the telephone number. This function is useful when you have a PABX where you have to dial a prefix to take the external line.

- ⊗ Enter the menu
- ▲ ▼ Select **'PABX setting'**
- ⊗ Enter the menu
- ▲ ▼ Select **'Dial Pref'**
- ⊗ To confirm











	Enter the dial prefix
To enter a Pause, press the pause button 'P'	
	Confirm
ESC 2 X	To leave the menu

9.2 Dialing mode (Tone/Pulse)

	Enter the menu	
		Select ' PABX setting '
	Enter the menu	
		Select ' Dialing mode '
	To confirm	
		Select ' Tone ' or ' Pulse '
	Confirm	
ESC 2 X	To leave the menu	



9.3 Flash time



Press  to use certain services as 'Call Waiting' (if this service is provided by your telephone company); or to transfer phone calls when you are using a telephone exchange (PABX).
The flash time can be selected (100/300/600ms).

	Enter the menu	
		Select ' PABX setting '
	Enter the menu	
		Select ' Flash Time '
	To confirm	
		Select ' 100 ', ' 300 ' or ' 600 ms '
	Confirm	
ESC 2 X	To leave the menu	

10 Getting started



10.1 Making a phone call

	Enter the telephone number
	Press the delete button briefly to delete a wrongly entered number
	To phone number will be dialled automatically in hands free

	Press the volume button to change the speaker volume
OR	
	Pick up the handset
	Enter the telephone number
The call duration timer is shown on the 2e line of the display [mm:ss].	



10.2 Deactivating the microphone (mute)

During conversation

	You can now talk freely without the caller hearing you.
	You can resume your conversation

10.3 Redial list

To last 5 called telephone numbers including the conversation time are stored in the redial list.

	X	Press the redial list button repeatedly to scroll through the redial list
		The telephone number will be dialled automatically

11 Caller ID

11.1 General information



When you have a subscription to the Caller ID service, the caller's phone number and name (when supported by the network) will appear on the display. If you saved the telephone number with the name in the Phone Book, the programmed name will be shown on the display (name tagging function).

11.2 Call list





The Fidelity 1150 can store up to 30 numbers and names.

The display shows the total number and new received calls in stand-by '**CLIP 00-00**'

11.2.1 Scrolling through the Call List





-  Press the New Message button
-   To scroll through the call list

11.2.2 Calling a number from the Call List







-  Press the New Message button
-   Scroll through the call list until you have found the desired telephone number
-   The phone number will be dialled automatically

11.2.3 Erasing numbers from the Call List

a) Erasing one number

-  Press the New Message button
-   Scroll through the call list until you have found the desired telephone number
-  Press the delete button briefly to delete the selected number
-  To confirm

b) Erasing the entire Call List

-  Press the New Message button
-   To enter the call list
- 3SEC  Press and hold the delete button for 3 seconds to delete the entire call list
-  To confirm. 'Sure?' is displayed
-  **The complete Call List will be erased**

11.3 Voice mail

When you have received a voice mail message in your Personal Voice Mail Box, the Voice Mail symbol  appears on the display. As soon as you have listened to the messages in the mail box, the symbol disappears.

*** Check with your network operator if this is available on your line.**

12 Phone Book

The Fidelity 1150 can store 50 telephone numbers with name.

12.1 Use of the alphanumerical key pad

Use the alphanumerical key pad to enter text. To select a letter, press the corresponding button.

For example:

Press button '2' twice to select the letter 'B'. If you want to select 'A' as well as 'B', press button '2' once to select 'A', wait for 2 seconds until the cursor has moved to the next location and press then button '2' twice to select 'B'. To add a space, press 0. Wrong entered characters can be erased by pressing .

Available characters:

*	Upper or Lower Case switch
#	à á â ç
0	+ & @ 0 / % * # \$ £ ¥ \$ ¤ i
1	"Space" - ? ! , . ; " ' < = > () { } _
2 (Upper Case)	A B C 2 Ä Å Æ Ä à á â ç
3 (Upper Case)	D E F 3 è É ê ë
4 (Upper Case)	G H I 4 i i i i
5 (Upper Case)	J K L 5 €
6 (Upper Case)	M N O 6 ñ ö ò ó ô
7 (Upper Case)	P Q R S 7 ß
8 (Upper Case)	T U V 8 ú ú ú Û
9 (Upper Case)	W X Y Z 9
2 (Lower Case)	a b c 2 ä å æ à á â ç
3 (Lower Case)	d e f 3 è é ê ë
4 (Lower Case)	g h i 4 i i i i
5 (Lower Case)	j k l 5 €
6 (Lower Case)	m n o 6 ñ ö ó ô
7 (Lower Case)	p q r s 7 ß
8 (Lower Case)	t u v 8 ú ú ú Û
9 (Lower Case)	w x y z 9

12.2 Adding a number to the Phone Book



Enter Phonebook Menu



1X 'New'



To confirm



Enter the telephone number



Press the delete button briefly to delete a wrongly entered number.



To confirm



Enter the name by using the alphanumerical key pad (see chapter 12.1)



To confirm

Follow the previous steps for adding another number or press **ESC** to leave the setting.

12.3 Selecting and calling a number from the Phone Book



Enter Phonebook Menu. 'Review' is displayed.



To confirm



Enter the first letter of the desired name by using the alphanumerical key pad.



Scroll through the phone book until you have found the desired telephone number



Press hands free or pick up the handset to dial out the number

12.4 Changing a number and name from the Phone Book



Enter Phonebook Menu



To confirm



Enter the first letter of the desired name by using the alphanumerical key pad



Scroll through the phone book until you have found the desired telephone number



To confirm



Press the delete button briefly to delete a wrongly entered number.



Modify the telephone number



To confirm



Modify the name by using the alphanumerical key pad (see chapter 12.1)



To confirm

12.5 Erasing a number and name from the Phone Book

Select the desired telephonenumber as described in chapter 12.3.



Press the delete button briefly to delete the number



To confirm

12.6 Copying a number from the call list to the Phone Book



Press the New Message button



Scroll through the call list until you have found the desired telephone number



To confirm



Select 'Store to Book'



To confirm.



Modify the telephone number if necessary



Press the delete button briefly to delete a wrong numbers



To confirm



Modify the name by using the alphanumerical key pad (see chapter 12.1)



To confirm

13 Memory numbers

You can program 3 Direct numbers (max 24 numbers and 16 characters). These memory numbers can be dialled by pressing M1-M3.

13.1 Adding a number to a Direct Memory



Press the desired Direct Memory (M1-M3). 'New' is displayed



To confirm



Enter the telephone number



Press the delete button briefly to delete a wrongly entered number



To confirm



Enter the name by using the alphanumerical key pad (see chapter 12.1)



To confirm

13.2 Calling a Direct Memory number



Press the desired Direct Memory (M1-M3)



The phone number will be dialed automatically

13.3 Deleting a Direct Memory number



Press the desired Direct Memory (M1-M3)



Press the delete button briefly to delete the number



To confirm

13.4 Copying a number from the call list to a direct memory button



Press the New Message button
Scroll through the call list until you have found the desired telephone number



To confirm



Select 'STORE TO M1- M3'



To confirm.



Modify the telephone number if necessary



Press the delete button briefly to delete a wrong numbers



To confirm



Modify the name by using the alphanumerical key pad (see chapter 12.1)



To confirm

14 Telephone answering device



The voice prompt language of the internal digital answering machine, will be the same as the display language.

14.1 Activating/Deactivating the Answer Machine



The answering machine shall turn Off
The 'TAD On LED' shall turn off
The answering machine shall turn On
The LED shall burn.



The Voice will prompt the selected OGM (see chapter 14.2)

14.2 Selecting the outgoing messages (OGM1 or OGM2)

There are 2 different outgoing messages:
OGM1 (A1): The unit shall record a message.
OGM2 (A2): The unit will not record a message after the call has been answered.



Activate the answering machine. The selected OGM will be prompted
Switch between OGM1 and OGM2.
The selected OGM will be prompted and displayed on the 2 line of the display (A1 or A2)



14.3 To record an Outgoing Message





Select OGM1 or OGM2





After you hear a beep, release the button and start saying your outgoing message (max 2 minutes)

If the OGM is less than 3 seconds, the recording is not valid.

-  To stop the recording. The message will be played back
-  To replay the recorded OGM











14.4 To delete an OGM

-  Select OGM1 or OGM2.
-  To replay the recorded OGM
-  Press the delete button during playback. The pre-recorded message is prompted

14.5 TAD Setting











14.5.1 Selecting OGM1 or OGM2

In of the TAD setting menu, you can also select the outgoing message.

-  Enter the menu
-   Select '**TAD Setting**'
-  Enter the submenu
-   Select '**Answering**'
-  To confirm
-   Select '**Answering-A1**' (OGM1) or '**Answering-A2**' (OGM2)
-  Confirm
- ESC 2 X** To leave the menu

14.5.2 Select the number of rings









To select the number of rings before the TAD answers the call:

-  Enter the menu
-   Select '**TAD Setting**'
-  Enter the submenu
-   Select '**TAD Rings**'
-  To confirm
-   Select 2 to 9 or select T/S
-  Confirm
- ESC 2 X** To leave the menu

T/S is '**Toll Saver**'. The TAD will answer a call after 4 rings if there are no new messages, and after 2 rings if there are new messages. If there are no new messages and you call your machine to check your messages remotely, you can hang up after the 2nd ring. You do not need to pay connection fees and you know that you do not have any new messages.











14.5.3 Setting the remote PIN code

This code is necessary for remote operation (see chapter 14.11)

-  Enter the menu
-   Select '**TAD Setting**'
-  Enter the submenu
-   Select '**TAD Pin**'
-  To confirm
-  Enter the new PIN code (3 numbers)
-  Confirm
- ESC 2 X** To leave the menu

14.5.4 Call Screen Mode

When there is an incoming call you can listen to the recording without picking up the handset. You can enable or disable this function.



-  Enter the menu
-   Select '**TAD Setting**'
-  Enter the submenu
-   Select '**Call Screen**'
-  To confirm
-   Select '**Call Screen - On**' or '**Call Screen - Off**'
-  Confirm
- ESC 2 X** To leave the menu

14.6 Incoming messages

After the set number of rings the TAD will answer the call, the caller will hear your outgoing message (OGM). If OGM1 is selected, he can record a message (max 2 minutes) after the beep. As soon as you have new messages the number of new messages will be displayed. The recording will be interrupted when it detect silence for 6 seconds or when you pick up the handset.

14.7 Memo message recording

To record a Memo message

- 3SEC  After you hear a beep, release the button and start saying your Memo message (max 2 minutes)
-  To stop the recording





Memo messages will be stored together with the incoming call recordings.

14.8 Playing recorded messages

In idle mode:

-  The unit shall play the new messages



Every time a message is recorded, the date and time will also be stored if the date and time is set (see chapter 7.4). When playing back a message, the date and time of the recording will be announced before the message.

-  To pause the playback
-  <1s To replay the message
-  2 X To skip to the previous message
-  To skip to the next message
-  To stop playback

After all messages have been played, press  to re-play all messages.

14.9 Deleting one messages



During playback of the message.

-  'DELETE?' will be displayed
-  To confirm and delete the message

If no button is pressed in 30 seconds, the unit will continue playing the messages

14.10 Deleting all messages

During playback of the last message.

-  2SEC 'DELETE ALL?' will be displayed
-  To confirm and delete all messages

If no button is pressed in 30 seconds, the unit will continue playing the messages

14.11 Remote control

The answering machine can be operated remotely using a touch-tone phone (DTMF tone selection system).

- Call your machine. You will hear the OGM message.
- After the beep, slowly dial the Security code, you will hear one short beeps for confirmation.
- Enter the next codes to use the desired function.

1	Replay the message
1(1)	Play the previous message
2	Play/Pause
3	Play the next message
4	To play the outgoing message
5	To record a new outgoing message
6	Stop playback or recording
7	Delete playing message
8	Answering off
9	Answering on / Toggle OGM1 or OGM2
0	Delete all, old messages
#	Record Memo

If no button is pressed within 10 seconds, the unit will return to standby mode.

During playback, the unit will stop every 168 seconds. If no button is pressed, the unit will stop and hang up.

When pressing '2' the message playback is paused for 30 seconds. If no button is pressed the unit will hang up.

14.12 Remote activation

If the answering machine is OFF, the user can wake-up the device remotely by dialing the number and wait for 12 rings.

The machine will answer with OGM2.

Enter the remote code and follow the instructions explained in chapter 14.11.

14.13 Memory Full

There are 2 kinds of Memory Full situations.

1. During Memo/OGM/ICM recording, the memory is full.

2. The memory is full and somebody is trying to record a message.

The unit shall play a message indicating the memory is full.

When OGM 1 was selected, the device will switch automatically to OGM2 (see chapter 14.2).

15 Wall mounting

Pull out and rotate the wall mounting hook (25).

Put it back in position.

Measure and mark the wall mounting locations (28).

Drill holes, fit wall plugs and screw in screws.

The cable of the telephone can be fixed in the slot (30) on the backside of the phone depending on the telephone connection position.

Mount the telephone on the screws.

16 Technical Data

Dialling options: DTMF (tone)/PULSE

Flash:100/300/600ms

Power adapter: Input 230VAC 50Hz / Output 9VDC 200 mA

17 Warranty

17.1 Warranty period

The devices have a 36-month warranty period.

The warranty period starts on the day the new unit is purchased. There is no warranty on standard or rechargeable batteries (AA/AAA type).

Consumables or defects causing a negligible effect on operation or value of the equipment are not covered.

The warranty has to be proven by presentation of the original or copy of the purchase receipt, on which the date of purchase and the unit-model are indicated.

17.2 Warranty handling

A faulty unit needs to be returned to an authorized service centre including a valid purchase note and a filled in service card.

If the unit develops a fault during the warranty period, the service centre will repair any defects caused by material or manufacturing faults free of charge, by either repairing or exchanging the faulty units or parts of the faulty units. In case of replacement, colour and model can be different from the original purchased unit.

The initial purchase date shall determine the start of the warranty period. The warranty period is not extended if the unit is exchanged or repaired by the service centre.

17.3 Warranty exclusions

Damage or defects caused by incorrect treatment or operation and damage resulting from use of non-original parts or accessories are not covered by the warranty.

The warranty does not cover damage caused by outside factors, such as lightning, water and fire, nor any damage caused during transportation.

No warranty can be claimed if the serial number on the units has been changed, removed or rendered illegible.

Any warranty claims will be invalid if the unit has been repaired, altered or modified by the buyer.

1 Vóór ingebruikneming

We danken u voor uw aankoop van deze nieuwe desktop telefoon met nummerweergave.

1.1 Gebruiksdoel

Dit product moet binnenshuis worden aangesloten op een analoge PSTN-telefoonlijn.

1.2 Nummerweergave oproeper

Om de 'Nummerweergave' (beller weergeven) te kunnen gebruiken, moet deze dienst geactiveerd zijn op uw telefoonlijn. Om deze dienst te activeren, hebt u hiervoor meestal een apart abonnement van uw telefoonmaatschappij nodig. Indien U geen nummerweergavefunctie hebt op uw telefoonlijn, zullen de inkomende telefoonnummers NIET op de display van uw toestel verschijnen.

1.3 Connection

Het toestel voldoet aan de basiseisen van de R&TTE-richtlijn. Dit wordt bevestigd door de CE-markering.

Dit toestel werd ontworpen en vervaardigd conform de EU-regel 98/482/EC inzake de pan-Europese aansluiting van een terminal op het PSTN-netwerk en in naleving van de gevestigde richtlijnen uit de EU-richtlijn 1999/5/EC inzake elektrische radioapparatuur en de reciproque erkenning van hun conformiteit. Maar omdat de PSTN's van land tot land kunnen verschillen, bieden de verificatiemaatregelen op zich geen onvoorwaardelijke garantie voor een optimale werking in elk aansluitpunt van het PSTN in elk land. Mocht zich een probleem voordoen, neem dan eerst contact op met de verdeler.

In ieder geval dienen de gebruiksvoorwaarden waarvoor het product werd ontwikkeld te worden gerespecteerd. Vermijd ook het toestel te gebruiken in openbare of privé-netwerken met technische vereisten die duidelijk afwijken van die die zijn vastgelegd in de EU.

2 Belangrijke veiligheidsvoorschriften

Onderstaande veiligheidsvoorschriften moeten bij het gebruik van elektrische apparaten in ieder geval worden opgevolgd.

Lees de onderstaande informatie in verband met veiligheid en correct gebruik aandachtig. Maak u vertrouwd met alle functies van het toestel. Bewaar deze handleiding zorgvuldig en geef deze zo nodig aan anderen door.

- Het basisstation niet opstellen in vochtige ruimten en niet op minder dan 1,5 m van een waterbron. De telefoon niet in aanraking brengen met water.
- De telefoon niet gebruiken in explosieve omgevingen.
- Ontdoe u op een milieuvriendelijke wijze van de batterijen en de telefoon.

3 Reiniging

Veeg de telefoon met een licht vochtige doek of met een antistatische doek af. Gebruik nooit reinigingsmiddelen of agressieve oplosmiddelen.

4 Het toestel vernietigen (milieu)



Op het einde van de levenscyclus van het product mag u dit product niet bij het normale huishoudelijke afval gooien, maar moet u het naar een inzamelpunt brengen voor de recyclage van elektrische en elektronische apparatuur. Dit wordt aangeduid door het symbool op het product, in de handleiding en/of op de verpakking. Sommige materialen van het product kunnen worden hergebruikt als u ze naar een inzamelpunt brengt. Door onderdelen of grondstoffen van gebruikte producten te hergebruiken, levert u een belangrijke bijdrage tot de bescherming van het milieu. Wend u tot uw lokale overheid voor meer informatie over de inzamelpunten in uw buurt.

5 Toetsen

(Zie Afbeelding 1 en 2 op de flap van het voorblad)

1. Haak-schakelaar
2. Toetsen Direct Geheugen (M1-M3)
3. LCD display
4. Telefoonboek 
5. Menu-toets 
6. Toets Oproeplijst 
7. Omhoog-toets  / Toets meldtekst 
8. Omhoog-toets  / MEMO-toets 
9. LED "Antwoordapparaat aan"
10. Stop  / 
11. Terugbel-toets 
12. Flash-toets 'R'
13. Nummerherhaling  / Pauze 'P'
14. Mute-toets 
15. Alfnumeriek toetsenbord
16. Toets om volume te verlagen 
17. Handenvrij LED
18. Handenvrij-toets 
19. LED beltoon
20. Toets om volume te verlagen 
21. MENU-toets 
22. Wis-toets 
23. Escape-toets 'ESC'
24. Handenvrij-luidspreker
25. Haak voor wandmontage
26. Aansluiting netsnoer
27. Aansluiting netadapter
28. Boringen voor wandmontage
29. Beltoon
30. Kabelsleuven
31. Microfoon





6 Installatie

Om de telefoon te activeren, moet hij zijn aangesloten op het elektriciteitsnet.

- Steek het ene uiteinde van de meegeleverde adapter in het stopcontact en het andere in de aansluiting op de achterkant van de telefoon (27).
- Steek één uiteinde van het snoer in de telefooncontactdoos en het andere uiteinde in de onderkant van de telefoon (26).

7 Telefooninstellingen

7.1 Inleiding

- Druk op  om naar het menu te gaan. 'AUDIO' wordt weergegeven.
- Met  of  kunt u door de instellingen scrollen of de ingestelde waarde wijzigen.
- Druk op  om naar een submenu te gaan.
- Druk op **ESC** om het instelmenu te verlaten.
- Als er geen toets wordt ingedrukt binnen de 10 seconden, keert het toestel terug naar de standby-modus.

7.2 De schermtaal en de taal van de interne stem instellen



De taal van de interne stem van het ingebouwde digitale antwoordapparaat zal dezelfde zijn als de schermtaal.

- | | |
|---|------------------------------|
|  | Ga naar het menu |
|   | Selecteer ' Setting ' |
|  | Ga naar het instelmenu |
|   | ' Language ' |
|  | ' English ' |
|   | Selecteer de gewenste taal |
|  | Om te bevestigen |
| ESC 2 X | Om het menu te verlaten |

7.3 Het schermcontrast instellen.

- | | |
|---|---|
|  | Ga naar het menu |
|   | Selecteer ' Setting ' |
|  | Ga naar het instelmenu |
|   | ' Contrast ' |
|  | ' Contrast-x ' |
|   | Selecteer het gewenste schermcontrast (1-5) |
|  | Om te bevestigen |
| ESC 2 X | Om het menu te verlaten |

7.4 Datum en uur instellen

Als u bent ingeschreven op de Caller ID-dienst en uw telefoonmaatschappij de datum en het uur samen met het telefoonnummer doorstuurt, wordt de telefoonklok automatisch ingesteld. Het jaar moet altijd manueel worden ingesteld.

Om de datum en het tijdstip te registreren bij het opgenomen bericht op het antwoordapparaat, moet de tijd worden ingesteld.

- ⊕ Ga naar het menu
- ▲ ▼ Selecteer **'Setting'**
- ⊕ Ga naar het instelmenu
- ▲ ▼ **'DATE/TIME'**
- ⊕ **'02/05-06 1226'**
- ⊕ Voer de dag, de maand, het jaar en het uur (4 cijfers) in met behulp van het numerieke toetsenbord.
- ⊕ Om te bevestigen
- ESC 2 X Om het menu te verlaten

7.5 Reset

Om terug te keren naar de standaardinstellingen van de telefoon, moet u de telefoon resetten.

- ⊕ Ga naar het menu
- ▲ ▼ Selecteer **'Setting'**
- ⊕ Ga naar het instelmenu
- ▲ ▼ **'Reset'**
- ⊕ Om te bevestigen. **'Sure?'** verschijnt op de display
- ⊕ **Alle instellingen worden gereset en de opgeslagen informatie (incl. de opgenomen berichten) worden gewist.**

8 Audio-instellingen

8.1 Beltoon

- ⊕ Ga naar het menu
- ▲ ▼ Selecteer **'Audio'**
- ⊕ Ga naar het audio-instelmenu

- ▲ ▼ **'Ring Tone'**
- ⊕ Bevestig
- ▲ ▼ Selecteer de gewenste beltoon (1-5)
- ⊕ Bevestig de beltoon
- ESC 2 X Om het menu te verlaten

8.2 Belvolume

- ⊕ Ga naar het menu
- ▲ ▼ Selecteer **'Audio'**
- ⊕ Ga naar het audio-instelmenu
- ▲ ▼ **'Ring Loudness'**
- ⊕ Om te bevestigen
- ▲ ▼ Selecteer het gewenste belvolume.
- ⊕ Om te bevestigen
- ESC 2 X Om het menu te verlaten

8.3 Toetstoon





- ⊕ Ga naar het menu
- ▲ ▼ Selecteer **'Audio'**
- ⊕ Ga naar het audio-instelmenu
- ▲ ▼ **'Key Tone'**
- ⊕ Bevestig
- ▲ ▼ Selecteer **Keytone-On (Aan)** of **Keytone-On Off (Uit)**
- ⊕ Om te bevestigen
- ESC 2 X Om het menu te verlaten

9 PABX-instellingen

9.1 Prefix

Als u een telefoonnummer belt uit de Oproeplijst of het Telefoonboek, wordt het geprogrammeerde prefix vóór het telefoonnummer toegevoegd. Deze functie is handig wanneer u een PABX heeft waarbij u een prefix moet invoeren voor een buitenlijn.

- ⊕ Ga naar het menu
- ▲ ▼ Selecteer **'PABX setting'**
- ⊕ Ga naar het menu

		Selecteer ' Dial Pref '
		Om te bevestigen
		Voer het prefix (kengetal) in
Om een pauze in te lassen, drukt u op de pauze-toets ' P '		
		Bevestig
ESC 2 X		Om het menu te verlaten



9.2 Kiesmodus (Toon/Puls)

		Ga naar het menu
		Selecteer ' PABX setting '
		Ga naar het menu
		Selecteer ' Dialing mode '
		Om te bevestigen
		Selecteer ' Tone ' of ' Pulse '
		Bevestig
ESC 2 X		Om het menu te verlaten

9.3 Doorschakeltijd (Flash)







Druk op  om gebruik te maken van bepaalde diensten zoals "2e oproep" (als deze dienst door uw telefoonmaatschappij wordt aangeboden); of om oproepen door te verbinden als u een binnenhuiscentrale (PABX) gebruikt.

U kunt de doorschakeltijd selecteren (100/300/600ms).

		Ga naar het menu
		Selecteer ' PABX setting '
		Ga naar het menu
		Selecteer ' Flash Time '
		Om te bevestigen
		Selecteer ' 100 ', ' 300 ' of ' 600 ' ms
		Bevestig
ESC 2 X		Om het menu te verlaten



10 Van start gaan

10.1 Bellen

		Voer het telefoonnummer in.
		Druk kort op de Wis-toets om een verkeerd ingevoerd nummer te wissen.
		Het telefoonnummer zal automatisch worden gevormd in handenvrijmodus.
		Druk op de volumetoets om het luidsprekervolume te wijzigen
of		
		Neem de handset op.
		Voer het telefoonnummer in.
De oproepduur wordt weergegeven op de 2e regel van de display [mm:ss].		



10.2 De microfoon deactiveren (mute)

Tijdens gesprek

		U kunt nu vrijuit praten zonder dat de oproeper u hoort.
		U kunt uw gesprek voortzetten.

10.3 Lijst nummerherhaling

De laatste 5 gebelde telefoonnummers zijn opgeslagen in de lijst nummerherhaling, samen met de gespreksduur.

	X	Druk meermaals op de toets nummerherhaling om door de lijst nummerherhaling te scrollen.
		Het telefoonnummer wordt automatisch gevormd.

11 Nummerweergave oproeper

11.1 Algemene informatie



Als u bent geabonneerd op de Caller ID-dienst verschijnt het telefoonnummer en de naam van de oproeper op de display (indien ondersteund door het netwerk). Als u het telefoonnummer met naam in het telefoonboek heeft opgeslagen, verschijnt de geprogrammeerde naam op de display (naamfunctie).

11.2 Oproeplijst





In de Fidelity 1150 kunt u maximaal 30 nummers en namen opslaan.

In standby-modus, verschijnen op de display het totale aantal en de nieuwe ontvangen oproepen 'CLIP 00-00'

11.2.1 Door de oproeplijst scrollen





-  Druk op de toets "Oproeplijst"
-   Door de oproeplijst scrollen

11.2.2 Een nummer bellen uit de oproeplijst







-  Druk op de toets "Oproeplijst"
-   Scroll door de oproeplijst tot u het gewenste telefoonnummer heeft gevonden.
-   Het telefoonnummer wordt automatisch gevormd

11.2.3 Nummers uit de oproeplijst wissen

a) Één nummer wissen

-  Druk op de toets "Oproeplijst"
-   Scroll door de oproeplijst tot u het gewenste telefoonnummer heeft gevonden.
-  Druk kort op de Wis-toets om het geselecteerde nummer te wissen
-  Om te bevestigen

b) De volledige oproeplijst wissen

-  Druk op de toets "Oproeplijst"
-   Om naar de oproeplijst te gaan
-   Houd de wis-toets 3 seconden ingedrukt om de volledige oproeplijst te wissen.
-  Om te bevestigen. 'Sure?' verschijnt op de display
-  **De volledige Oproeplijst wordt gewist**

11.3 Voicemail

Als u een voicemail-bericht heeft ontvangen in uw persoonlijke mailbox, verschijnt het Voicemail-symbool  op de display. Zodra u de berichten in de mailbox heeft beluisterd, verdwijnt het symbool.

*** Vraag aan uw telefoonmaatschappij of deze functie beschikbaar is op uw lijn.**

12 Telefoonboek

In de Fidelity 1150 kunt u 50 telefoonnummers met naam opslaan.

12.1 Het alfanumerieke toetsenbord gebruiken

Gebruik het alfanumerieke toetsenbord om tekst in te voeren. Om een letter te selecteren, drukt u op de overeenkomstige toets.

Bijvoorbeeld:

Druk twee keer op '2' om de letter 'B' te selecteren. Als u 'A' en 'B' wilt selecteren, drukt u één keer op '2' om 'A' te selecteren, wacht dan 2 seconden tot de cursor zich heeft verplaatst naar de volgende locatie en druk twee keer op '2' om 'B' te selecteren. Om een spatie toe te voegen, drukt u op 0. Foutief ingevoerde tekens kunnen worden gewist door op te drukken. .

Beschikbare tekens:

*	Veranderen van kleine letter naar hoofdletter en omgekeerd
#	à á â ã Ç
0	à á â ã Ç
1	+ & @ 0 / % * # \$ £ ¥ § ¿ ¡ "Spatie" - ? ! , . ; " ' < = > ()
2 (Hoofdletter)	{ } _
3 (Hoofdletter)	A B C 2 Ä Å Æ Á à á â ã Ç
4 (Hoofdletter)	D E F 3 È É Ê Ë
5 (Hoofdletter)	G H I 4 I I I I
6 (Hoofdletter)	J K L 5 €
7 (Hoofdletter)	M N O 6 ñ ò ó ô õ
8 (Hoofdletter)	P Q R S 7 ß
9 (Hoofdletter)	T U V 8 ú û ü Ü
2 (Kleine letter)	W X Y Z 9
3 (Kleine letter)	a b c 2 ä æ å à á â ã ç
4 (Kleine letter)	d e f 3 è é ê ë
5 (Kleine letter)	g h i 4 i i i i
6 (Kleine letter)	j k l 5 €
7 (Kleine letter)	m n o 6 ñ ò ó ô õ
8 (Kleine letter)	p q r s 7 ß
9 (Kleine letter)	t u v 8 ú û ü ü
	w x y z 9

12.2 Een nummer toevoegen aan het telefoonboek



Ga naar Telefoonboek-menu



1X 'New'



Om te bevestigen



Voer het telefoonnummer in.



Druk kort op de Wis-toets om een verkeerd ingevoerd nummer te wissen.



Om te bevestigen



Voer de naam in met behulp van het alfanumerieke toetsenbord (zie hoofdstuk 12.1)



Om te bevestigen

Herhaal de vorige stappen om nog een nummer toe te voegen of druk op **ESC** om het instelmenu te verlaten.

12.3 Een nummer uit het telefoonboek selecteren en bellen



Ga naar Telefoonboek-menu 'Review' verschijnt op de display.



Om te bevestigen



Voer de eerste letter van de gewenste naam in via het alfanumerieke toetsenbord.



Scroll door het telefoonboek tot u het gewenste telefoonnummer heeft gevonden.



Druk op handenvrij of neem de handset op om het nummer te bellen

12.4 Een naam en nummer in het telefoonboek wijzigen



Ga naar Telefoonboek-menu



Om te bevestigen



Voer de eerste letter van de gewenste naam in via het alfanumerieke toetsenbord.



Scroll door het telefoonboek tot u het gewenste telefoonnummer heeft gevonden.



Om te bevestigen



Druk kort op de Wis-toets om een verkeerd ingevoerd nummer te wissen.



Wijzig het telefoonnummer.



Om te bevestigen



Wijzig de naam met behulp van het alfanumerieke toetsenbord (zie hoofdstuk 12.1)



Om te bevestigen

12.5 Een nummer en naam uit het telefoonboek wissen

Selecteer het gewenste telefoonnummer zoals beschreven in hoofdstuk 12.3.



Druk kort op de Wis-toets om het nummer te wissen.



Om te bevestigen

12.6 Een nummer uit de Oproeplijst kopiëren naar het Telefoonboek



Druk op de toets "Nieuw Bericht" (New Message)



Scroll door de oproeplijst tot u het gewenste telefoonnummer heeft gevonden.



Om te bevestigen



Selecteer 'Store to Book'



Om te bevestigen.



Wijzig het telefoonnummer indien nodig



Druk kort op de Wis-toets om een verkeerd ingevoerd nummer te wissen



Om te bevestigen



Wijzig de naam met behulp van het alfanumerieke toetsenbord (zie hoofdstuk 12.1)



Om te bevestigen

13 Geheugennummers

U kunt 3 directe nummers (max. 24 nummer en 16 tekens) programmeren. Die geheugennummers kunt u bellen door op M1-M3 te drukken.

13.1 Een nummer toevoegen aan een Direct Geheugen



Druk op het gewenste Directe Geheugen (M1-M3) 'New' verschijnt op de display



Om te bevestigen



Voer het telefoonnummer in.



Druk kort op de Wis-toets om een verkeerd ingevoerd nummer te wissen.



Om te bevestigen



Voer de naam in met behulp van het alfanumerieke toetsenbord (zie hoofdstuk 12.1)



Om te bevestigen

13.2 Een nummer uit het directe geheugen bellen



Druk op het gewenste Directe Geheugen (M1-M3)



Het telefoonnummer wordt automatisch gevormd.

13.3 Een nummer uit het directe geheugen wissen



Druk op het gewenste Directe Geheugen (M1-M3)



Druk kort op de Wis-toets om het nummer te wissen.



Om te bevestigen

13.4 Een nummer uit de Oproeplijst opslaan onder een Direct-Geheugentoets



Druk op de toets "Nieuw Bericht" (New Message)



Scroll door de oproeplijst tot u het gewenste telefoonnummer heeft gevonden.



Om te bevestigen



Selecteer 'STORE TO M1 - M3'



Om te bevestigen.



Wijzig het telefoonnummer indien nodig



Druk kort op de Wis-toets om een verkeerd ingevoerd nummer te wissen



Om te bevestigen



Wijzig de naam met behulp van het alfanumerieke toetsenbord (zie hoofdstuk 12.1)



Om te bevestigen

14 Antwoordapparaat



De taal van de interne stem van het ingebouwde digitale antwoordapparaat zal dezelfde zijn als de schermaal.

14.1 Het antwoordapparaat activeren/deactiveren

2
SEC



Het antwoordapparaat zal uitschakelen. De LED 'TAD On' (Antwoordapparaat aan) gaat uit
Het antwoordapparaat zal inschakelen

2
SEC





De LED gaat branden.
De interne stem zal de geselecteerde meldtekst (zie Hoofdstuk 14.2) aankondigen

14.2 Uitgaande berichten selecteren (Meldtekst 1 of Meldtekst 2)



Er zijn 2 verschillende meldteksten:

MELDTEKST1 (A1): Het toestel zal een bericht opnemen.



MELDTEKST2 (A2): Het toestel zal geen bericht opnemen nadat de oproep is beantwoord.

- 2 SEC  Activeer het antwoordapparaat. U krijgt de geselecteerde meldtekst te horen
-  Schakel tussen meldtekst1 en meldtekst2.
-  U krijgt de geselecteerde meldtekst te horen. Op de 2e regel van de display wordt de meldtekst ook weergegeven (A1 of A2)



14.3 Een meldtekst opnemen:

-  Selecteer Meldtekst1 of Meldtekst2
- 3 SEC  Laat de toets los wanneer u een pieptoon hoort en begin uw meldtekst (max. 2 minuten) in te spreken.

Als de meldtekst korter is dan 3 seconden, is de opname ongeldig.

-  De opname stoppen. Het bericht wordt afgespeeld
-  De opgenomen meldtekst opnieuw beluisteren

14.4 Een meldtekst wissen











-  Selecteer Meldtekst1 of Meldtekst2.
-  De opgenomen meldtekst opnieuw beluisteren
-  Druk op de wis-toets tijdens de weergave. Het vooraf opgenomen bericht wordt afgespeeld

14.5 Instellingen antwoordapparaat

14.5.1 Meldtekst1 of meldtekst2 selecteren

In het instelmenu van het antwoordapparaat kunt u ook de meldtekst selecteren.

-  Ga naar het menu

-   Selecteer 'TAD Setting'
-  Ga naar het submenu
-   Selecteer 'Answering'
-  Om te bevestigen
-   Selecteer 'Answering-A1' (meldtekst1) of 'Answering-A2' (meldtekst2)
-  Bevestig
- ESC 2 X**  Om het menu te verlaten

14.5.2 Selecteer het aantal beltonen







Om in te stellen hoeveel keer de telefoon moet overgaan vooraleer het antwoordapparaat de oproep beantwoordt:

-  Ga naar het menu
-   Selecteer 'TAD Setting'
-  Ga naar het submenu
-   Selecteer 'TAD Rings'
-  Om te bevestigen
-   Selecteer 2 tot 9 of selecteer T/S
-  Bevestig
- ESC 2 X**  Om het menu te verlaten

T/S betekent 'Toll Saver'. Het toestel zal antwoorden na 4 beltonen als er geen nieuwe berichten zijn, en na 2 beltonen als er nieuwe berichten zijn. Als er geen nieuwe berichten zijn en u belt naar het toestel om van op afstand uw berichten op te vragen, kunt u al na de 2e beltoon inhaken. U hoeft geen verbindingskosten te betalen en u weet dat er geen nieuwe berichten zijn.

14.5.3 De remote pincode instellen

Deze afstandscode heeft u nodig om het antwoordapparaat van op afstand te kunnen bedienen (zie hoofdstuk 14.11)

-  Ga naar het menu
-   Selecteer 'TAD Setting'
-  Ga naar het submenu
-   Selecteer 'TAD Pin'
-  Om te bevestigen



Voer de nieuwe PIN-code in (3 cijfers)



Bevestig

ESC 2 X Om het menu te verlaten

14.5.4 Oproepen screenen

Wanneer een oproep binnenkomt, kunt u de opname beluisteren zonder de handset op te nemen. U kunt deze functie in- of uitschakelen.



Ga naar het menu



Selecteer **'TAD Setting'**



Ga naar het submenu



Selecteer **'Call Screen'**



Om te bevestigen



Selecteer **'Call Screen ON'** of **'Call Screen OFF'**



Bevestig

ESC 2 X Om het menu te verlaten

14.6 Binnenkomende berichten

Na het ingestelde aantal beltonen zal het antwoordapparaat de oproep beantwoorden, de oproeper krijgt uw meldtekst (meldtekst) te horen. Als meldtekst1 is geselecteerd, kan hij een bericht opnemen (max. 2 minuten) na de pieptoon. Zodra u nieuwe berichten heeft, verschijnt het aantal nieuwe berichten op de display. De opname wordt onderbroken wanneer het toestel een stilte van 6 seconden detecteert of wanneer u de handset opneemt.

14.7 Memo opnemen

Een memo opnemen

³
SEC

Laat de toets los wanneer u een pieptoon hoort en begin uw memo (max. 2 minuten) in te spreken.

De opname stoppen

Memo's worden opgeslagen samen met de opgenomen binnenkomende oproepen.

14.8 Opgenomen berichten afspelen

In IDLE-modus:



Het toestel zal de nieuwe berichten afspelen

Telkens wanneer een bericht wordt opgenomen, wordt ook de datum en het tijdstip opgeslagen als de datum en de klok zijn ingesteld (zie hoofdstuk 7.4). Bij het afspelen van een bericht worden eerst de datum en het tijdstip van de opname aangekondigd.



Om de weergave te pauzeren



<1s Om het bericht opnieuw af te spelen



2 X Om naar het vorige bericht te springen



Om naar het volgende bericht te springen



Om de weergave te stoppen

Nadat alle berichten zijn afgespeeld, drukt u op om alle berichten opnieuw te beluisteren

14.9 Één bericht wissen

Terwijl het bericht wordt afgespeeld.



'WISSEN? (DELETE)?' verschijnt op de display



Om te bevestigen en het bericht te wissen

Als er geen toets wordt ingedrukt binnen de 30 seconden, blijft het toestel de berichten afspelen

14.10 Alle berichten wissen

Terwijl het laatste bericht wordt afgespeeld.



²
SEC 'DELETE ALL?' verschijnt op de display



Om te bevestigen en alle berichten te wissen

Als er geen toets wordt ingedrukt binnen de 30 seconden, blijft het toestel de berichten afspelen

14.11 Afstandsbediening

Het antwoordapparaat kan van op afstand worden bediend via een telefoon met druktoetsen (DTMF toonkiessysteem).

- Bel naar uw toestel. U hoort de meldtekst.

- Na de pieptoon vormt u langzaam de beveiligingscode, u krijgt één korte pieptoon ter bevestiging.
- Voer de volgende codes in om de gewenste functie te gebruiken.

1	Het bericht opnieuw afspelen
1(1)	Het vorige bericht afspelen
2	Weergave/Pauze
3	Het volgende bericht afspelen
4	Om de meldtekst af te spelen
5	Om een nieuwe meldtekst op te nemen
6	Weergave of opname stoppen
7	Bericht dat wordt afgespeeld wissen
8	Beantwoorden UIT
9	Beantwoorden aan / Switchen tussen meldtekst1 of meldtekst2
0	Alle, oude berichten wissen
#	Memo opnemen

Als er geen toets wordt ingedrukt binnen de 10 seconden, keert het toestel terug naar de standby-modus.

Tijdens de weergave zal het toestel om de 168 seconden stoppen. Als geen enkele toets wordt ingedrukt, zal het toestel stoppen en inhaken.

Wanneer u op '2' drukt, wordt de weergave van het bericht 30 seconden gepauzeerd. Als geen enkele toets wordt ingedrukt, zal het toestel ophangen.

14.12 Activering van op afstand

Als het antwoordapparaat UITstaat, kan de gebruiker het toestel van op afstand activeren door het nummer te bellen en 12 beltonen te wachten. Het toestel zal antwoorden met meldtekst2. Voer de afstandscode in en volg de instructies beschreven in Hoofdstuk 14.11.

14.13 Geheugen vol

Er zijn 2 situaties waarin de melding "Geheugen vol" kan verschijnen.

1. Tijdens het opnemen van een memo/meldtekst/ binnenkomend bericht, is het geheugen vol.
2. Het geheugen is vol en iemand probeert een bericht op te nemen.

Het toestel meldt dat het geheugen vol is.

Wanneer meldtekst 1 geselecteerd was, zal het toestel automatisch overschakelen naar meldtekst2 (zie Hoofdstuk 14.2).

15 Wandmontage

Trek en draai aan de haak voor de wandmontage (25).

Zet hem terug op zijn plaats.

Meet en markeer de boringen voor de wandmontage (28).

Boor de gaten, steek er muurpluggen in en schroef er schroeven in.

De kabel van de telefoon kan in de sleuf (30) op de achterzijde van de telefoon worden bevestigd, afhankelijk van waar de telefoonaansluiting zich bevindt.

Monteer de telefoon op de schroeven.

16 Technische specificaties

Belopties: DTMF (toon) / puls

Flash:100/300/600ms

Netadapter: Ingang 230VAC 50Hz / Uitgang 9VDC 500mA

17 Garantie

17.1 Garantieperiode

Op de toestellen wordt een garantie van 36 maanden verleend. De garantieperiode gaat in op de dag waarop het nieuwe toestel wordt gekocht.

Er is geen garantie op standaard of oplaadbare batterijen (type AA/AAA).

Kleine onderdelen of defecten die een verwaarloosbaar effect hebben op de werking of waarde van het toestel zijn niet gedekt door de garantie.

De garantie moet worden bewezen door voorlegging van het originele aankoopbewijs of kopie waarop de datum van aankoop en het toesteltype staat.

17.2 Afwikkeling van garantieclaims

Een defect toestel moet, samen met een geldig aankoopbewijs en een ingevulde onderhoudskaart, worden teruggestuurd naar een erkende hersteldienst.

Als het toestel tijdens de garantieperiode een defect vertoont, zal de hersteldienst eventuele defecten te wijten aan materiaal- of productiefouten gratis herstellen, door defecte toestellen of onderdelen van defecte toestellen ofwel te herstellen ofwel te vervangen. In het geval dat het toestel wordt vervangen, kan de kleur en het model verschillend zijn van het oorspronkelijk gekochte toestel.

De oorspronkelijke aankoopdatum is bepalend voor het begin van de garantieperiode. De garantieperiode wordt niet verlengd als het toestel wordt vervangen of hersteld door de hersteldienst.

17.3 Garantiebeperkingen

Schade of defecten te wijten aan onoordeelkundig gebruik of bediening en schade te wijten aan het gebruik van niet-originele onderdelen of accessoires worden niet gedekt door de garantie.

De garantie dekt geen schade te wijten aan externe factoren, zoals bliksem, water en brand, noch enige transportschade.

Er kan geen garantie worden ingeroepen als het serienummer op het toestel is gewijzigd, verwijderd of onleesbaar gemaakt.

Garantieclaims zijn ongeldig indien het toestel hersteld, gewijzigd of aangepast werd door de koper.

1 Avant la première utilisation

Nous vous remercions d'avoir acheté ce nouveau téléphone de bureau avec identification de l'appelant.

1.1 Utilisation prévue

Ce produit doit être connecté à l'intérieur à une ligne téléphonique analogique PSTN.

1.2 Identification de l'appelant

Pour utiliser la fonction 'Caller ID' (identification de l'appelant), ce service doit être activé sur votre ligne téléphonique. Normalement, vous devez disposer d'un abonnement séparé auprès de votre opérateur téléphonique pour activer cette fonction. Si vous ne disposez pas de la fonction d'identification de l'appelant sur votre ligne téléphonique, les numéros de téléphone entrants ne seront pas affichés sur l'écran de votre téléphone.

1.3 Connexion

Le symbole CE indique que l'appareil satisfait aux exigences essentielles de la directive R&TTE.

Cet appareil a été conçu et fabriqué pour satisfaire à la réglementation 98/482/EC concernant la connexion paneuropéenne d'un terminal au réseau Public Switching Telephone Network (PSTN) et suivant les directives établies par la directive 1999/5/EC sur les équipements radioélectriques et la reconnaissance réciproque de leur conformité. Toutefois, en raison du fait qu'il existe certaines différences dans les réseaux PSTN d'un pays à l'autre, les mesures de vérification en elles-mêmes ne constituent pas une garantie inconditionnelle du fonctionnement optimal dans tous les points de connexion au réseau PSTN d'un quelconque pays. En cas de problème, veuillez d'abord contacter votre distributeur.

En tout cas, veuillez à utiliser le produit dans les conditions pour lesquelles il a été créé et évitez de l'utiliser dans les réseaux publics ou privés dont les exigences techniques sont clairement différentes de celles établies dans l'Union européenne.

2 Instructions de sécurité

Veillez lire attentivement les informations concernant la sécurité et l'utilisation correcte. Familiarisez-vous avec toutes les fonctions de l'appareil. Veillez à conserver les présentes notes et si nécessaire, transmettez-les à une partie tierce.

- Ne placez pas l'unité de base dans une pièce humide ou à moins de 1,50 m d'une source d'eau. Maintenez le téléphone loin de l'eau.
- N'utilisez pas le téléphone dans des environnements présentant un risque d'explosion.
- Débarrassez-vous des piles et utilisez le téléphone de manière respectueuse de l'environnement.

3 Nettoyage

Nettoyez le téléphone avec un chiffon légèrement humide ou avec un chiffon antistatique. N'utilisez jamais d'agents de nettoyage ou de solvants abrasifs.

4 Recyclage de l'appareil (environnement)



Au terme du cycle de vie de ce produit, vous ne devez pas jeter le produit dans les déchets ménagers ordinaires mais le déposer dans un point de collecte pour le recyclage des équipements électriques et électroniques. Le symbole sur ce produit, guide d'utilisation et / ou l'emballage indique ceci. Certains matériaux du produit peuvent être réutilisés si vous les déposez dans un point de recyclage. En réutilisant certaines pièces ou matières premières des produits usagés, vous

apportez une contribution importante à la protection de l'environnement. Veuillez contacter vos autorités locales pour toute information supplémentaire sur les points de collecte dans votre région.

5 Boutons

(Voir images 1 et 2 sur la page couverture)

1. Commutateur prise de ligne
2. Boutons de mémoire directe (M1-M3)
3. Écran LCD
4. Bouton du répertoire '☎'
5. Bouton du menu '☰'
6. Bouton de la liste d'appels '☒'
7. Bouton Down '▼' / OGM '☎'
8. Bouton Up '▲' / Mémo '☎'
9. TAD On LED
10. Stop '■' / '⏻'
11. Bouton de rappel '☎'
12. Bouton Flash 'R'
13. Bouton de rappel '☎' / Pause 'P'
14. Bouton secret '☎'
15. Clavier alphanumérique
16. Bouton diminuer volume '🔊'
17. LED mains-libres
18. Bouton mains-libres '☎'
19. LED sonnerie
20. Bouton diminuer Volume '🔊'
21. Bouton Menu '☰'
22. Bouton effacer '☎'
23. Bouton Escape 'ESC'
24. Haut-parleur mains-libres
25. Crochet de montage mural
26. Connecteur cordon téléphonique
27. Connecteur adaptateur
28. Emplacements de montage mural
29. Sonnerie
30. Rainures pour le câble
31. Microphone





6 Installation

Pour activer le téléphone, il doit être connecté au secteur.

- Connectez une extrémité de l'adaptateur fourni dans la prise murale et l'autre extrémité dans le connecteur au dos du téléphone (27).
- Connectez une extrémité du cordon téléphonique à la prise murale et l'autre extrémité au dos du téléphone (26).

7 Réglages du téléphone











7.1 Introduction

- Appuyez sur  pour entrer dans le menu. 'AUDIO' s'affiche.
- Utilisez  ou  pour parcourir les réglages ou pour changer la valeur du réglage.
- Appuyez sur  pour entrer dans un sous-menu.
- Appuyez sur **ESC** pour quitter le menu des réglages à tout moment.
- Si vous n'appuyez sur aucun bouton pendant 10 secondes, l'appareil revient en mode veille.











7.2 Régler la langue d'affichage et la langue d'invite vocale



La langue du répondeur numérique interne sera la même que la langue d'affichage.

- | | |
|---|----------------------------------|
|  | Entrez dans le menu |
|   | Sélectionnez ' Setting ' |
|  | Entrez dans le menu des réglages |
|   | ' Language ' |
|  | ' English ' |
|   | Sélectionnez la langue désirée |
|  | Pour confirmer |
| ESC 2 X | Pour quitter le menu |

7.3 Régler le contraste de l'écran

- | | |
|---|--|
|  | Entrez dans le menu |
|   | Sélectionnez ' Setting ' |
|  | Entrez dans le menu des réglages |
|   | ' Contrast ' |
|  | ' Contrast-x ' |
|   | Sélectionnez le contraste désiré (1-5) |
|  | Pour confirmer |
| ESC 2 X | Pour quitter le menu |

7.4 Régler la date et l'heure

Si vous êtes abonné au service Caller ID et que votre opérateur téléphonique envoie la date et l'heure avec le numéro de téléphone, l'horloge du téléphone sera adaptée automatiquement. L'année doit toujours être réglée manuellement.



Pour enregistrer la date et l'heure sur un message enregistré du répondeur, l'heure doit toujours être réglée.

- ↩ Entrez dans le menu
- ▲ ▼ Sélectionnez **'Setting'**
- ↩ Entrez dans le menu des réglages
- ▲ ▼ **'Date/Time'**
- ↩ **'02/05-06 1226'**
- ☰ Entrez le jour, le mois, l'année et l'heure (4 chiffres) à l'aide du clavier alphanumérique
- ↩ Pour confirmer
- ESC 2 X Pour quitter le menu

7.5 Réinitialisation

Pour récupérer les réglages initiaux du téléphone, vous devez réinitialiser le téléphone.

- ↩ Entrez dans le menu
- ▲ ▼ Sélectionnez **'Setting'**
- ↩ Entrez dans le menu des réglages
- ▲ ▼ **'Reset'**
- ↩ Pour confirmer. **'Sure?'** s'affiche
- ↩ Tous les réglages seront réinitialisés et les informations enregistrées (y compris les messages enregistrés) seront effacées.

8 Réglages audio

8.1 Sonnerie

- ↩ Entrez dans le menu
- ▲ ▼ Sélectionnez **'Audio'**
- ↩ Entrez dans le menu des réglages audio
- ▲ ▼ **'Ring Tone'**

- ↩ Confirmez
- ▲ ▼ Sélectionnez la sonnerie désirée (1-5)
- ↩ Confirmez la sonnerie
- ESC 2 X Pour quitter le menu

8.2 Volume de sonnerie

- ↩ Entrez dans le menu
- ▲ ▼ Sélectionnez **'Audio'**
- ↩ Entrez dans le menu des réglages audio
- ▲ ▼ **'Ring Loudness'**
- ↩ Pour confirmer
- ▲ ▼ Sélectionnez le volume de sonnerie désiré.
- ↩ Pour confirmer
- ESC 2 X Pour quitter le menu

8.3 Tonalité de touche





- ↩ Entrez dans le menu
- ▲ ▼ Sélectionnez **'Audio'**
- ↩ Entrez dans le menu des réglages audio
- ▲ ▼ **'Key Tone'**
- ↩ Confirmez
- ▲ ▼ Sélectionnez **Keytone On** ou **Off**
- ↩ Pour confirmer
- ESC 2 X Pour quitter le menu

9 Réglages PABX

9.1 Préfixe de numérotation

Lorsque vous composez un numéro de téléphone à partir de la liste d'appels ou du répertoire, le préfixe programmé sera ajouté devant le numéro de téléphone. Cette fonction est utile lorsque vous avez un PABX pour lequel vous devez composer un préfixe pour obtenir la ligne extérieure.











- ↩ Entrez dans le menu
- ▲ ▼ Sélectionnez **'PABX setting'**
- ↩ Entrez dans le menu

-   Sélectionnez '**Dial Pref**'
-  Pour confirmer
-  Entrez le préfixe de numérotation

Pour entrer une pause, appuyez sur le bouton pause 'P'

-  Confirmez
- ESC 2 X** Pour quitter le menu











9.2 Mode de numérotation (tonalité/impulsion)

-  Entrez dans le menu
-   Sélectionnez '**PABX setting**'
-  Entrez dans le menu
-   Sélectionnez '**Dialing mode**'
-  Pour confirmer
-   Sélectionnez '**Tone**' ou '**Pulse**'
-  Confirmez
- ESC 2 X** Pour quitter le menu

9.3 Temps Flash

Appuyez sur  pour utiliser certains services tels que 'Appel en attente' (si ce service est fourni par votre opérateur téléphonique) ; ou pour transférer des appels téléphoniques lorsque vous utilisez un central téléphonique privé (PABX).

Le temps flash peut être sélectionné (100/300/600ms).

-  Entrez dans le menu
-   Sélectionnez '**PABX setting**'
-  Entrez dans le menu
-   Sélectionnez '**Flash Time**'
-  Pour confirmer
-   Sélectionnez '**100**', '**300**' ou '**600**' ms
-  Confirmez
- ESC 2 X** Pour quitter le menu

10 Bien débiter

10.1 Passer un appel téléphonique

 Entrez le numéro de téléphone

 Appuyez sur le bouton effacer brièvement pour effacer un chiffre mal saisi

 Le numéro de téléphone sera composé automatiquement en mode mains-libres

 Appuyez sur le bouton de volume pour modifier le volume du haut-parleur

OU

 Décrochez le combiné

 Entrez le numéro de téléphone

La durée de l'appel est affichée sur la deuxième ligne de l'écran [mm:ss].

10.2 Désactiver le microphone (secret)

Pendant la communication

 Vous pouvez maintenant parler librement sans que l'appelant ne vous entende.

 Vous pouvez reprendre votre communication

10.3 Liste de rappel

Les cinq derniers numéros composés y compris le temps de conversation sont enregistrés dans la liste de rappel.

 X Appuyez sur le bouton de liste de rappel plusieurs fois pour parcourir la liste de rappel

 Le numéro de téléphone sera composé automatiquement

11 Caller ID

11.1 Informations générales

Lorsque vous êtes abonné au service Caller ID, le numéro de téléphone de l'appelant et son nom (lorsque ce service est pris en charge par le ré-



seau) seront affichés à l'écran. Si vous avez sauvegardé le numéro de téléphone avec le nom dans le répertoire, le nom programmé sera affiché à l'écran (fonction name tagging).

11.2 Liste d'appels





Le Fidelity 1150 peut enregistrer maximum 30 numéros et noms.

L'écran affiche le nombre total d'appels reçus en veille '**CLIP 00-00**'

11.2.1 Parcourir la liste d'appels





-  Appuyez sur le bouton "liste d'appels"
-   Pour parcourir la liste d'appels

11.2.2 Appeler un numéro à partir de la liste d'appels



-  Appuyez sur le bouton "liste d'appels"
-   Parcourez la liste d'appels jusqu'à ce que vous obteniez le numéro de téléphone désiré
-   Le numéro de téléphone sera composé automatiquement



11.2.3 Effacer les numéros de la liste d'appels

a) Effacer un numéro

-  Appuyez sur le bouton "liste d'appels"
-   Parcourez la liste d'appels jusqu'à ce que vous obteniez le numéro de téléphone désiré
-  Appuyez sur le bouton effacer brièvement pour effacer le numéro sélectionné
-  Pour confirmer

b) Effacer toute la liste d'appels

-  Appuyez sur le bouton "liste d'appels"
-   Pour entrer dans la liste d'appels

- 3SEC  Appuyez et maintenez enfoncé le bouton effacer pendant trois secondes pour effacer toute la liste d'appels
-  Pour confirmer. '**Sure?**' s'affiche
-  La liste d'appels complète sera effacée

11.3 Boîte vocale

Lorsque vous avez reçu un message vocal dans votre boîte vocale personnelle, le symbole de la boîte vocale  apparaît à l'écran. Dès que vous avez entendu le message dans la boîte vocale, le symbole disparaît.

*** Vérifiez auprès de votre opérateur téléphonique si ce service est disponible sur votre ligne.**

12 Répertoire

Le Fidelity 1150 peut enregistrer maximum 50 numéros de téléphone avec nom.

12.1 Utilisation du clavier alphanumérique

Utilisez le clavier alphanumérique pour saisir du texte. Pour sélectionner une lettre, appuyez sur le bouton correspondant.

Par exemple :

Appuyez sur le bouton '2' deux fois pour sélectionner la lettre 'B'. Si vous souhaitez sélectionner 'A' ainsi que la lettre 'B', appuyez sur le bouton '2' une fois pour sélectionner 'A', attendez deux secondes jusqu'à ce que le curseur se soit déplacé à l'emplacement suivant et appuyez alors sur le bouton '2' deux fois pour sélectionner 'B'. Pour ajouter un espace, appuyez sur 0. Il est possible d'effacer les caractères mal saisis en appuyant sur .

Caractères disponibles :

*	Majuscules ou Minuscules
#	à á â ç
0	+ & @ 0 / % * # \$ £ ¥ § ¿ ¡
1	"Espace" - ? ! 1 , . ; " ' < = > () { } _
2 (Majuscule)	A B C 2 Ä Æ Å à á â ç
3 (Majuscule)	D E F 3 è É ê ë
4 (Majuscule)	G H I 4 i î ï
5 (Majuscule)	J K L 5 €
6 (Majuscule)	M N O 6 ñ ò ó ô õ
7 (Majuscule)	P Q R S 7 ß
8 (Majuscule)	T U V 8 ù ú û Ü
9 (Majuscule)	W X Y Z 9
2 (Minuscule)	a b c 2 ä æ å à á â ç
3 (Minuscule)	d e f 3 è é ê ë
4 (Minuscule)	g h I 4 i î ï
5 (Minuscule)	j k l 5 €
6 (Minuscule)	m n o 6 ñ ò ó ô õ
7 (Minuscule)	p q r s 7 ß
8 (Minuscule)	t u v 8 ù ú û ü
9 (Minuscule)	w x y z 9

12.2 Ajouter un numéro dans le répertoire

Entrez dans le menu répertoire



1X 'New'



Pour confirmer



Entrez le numéro de téléphone



Appuyez sur le bouton effacer brièvement pour effacer un chiffre mal saisi.



Pour confirmer



Entrez le nom en utilisant le clavier alphanumérique (voir chapitre 12.1)



Pour confirmer

Suivez les étapes précédentes pour ajouter un autre numéro ou appuyez sur **ESC** pour quitter le réglage.

12.3 Sélectionner et appeler un numéro à partir du répertoire

Entrez dans le menu répertoire. 'Review' s'affiche.



Pour confirmer



Entrez la première lettre du nom désiré en utilisant le clavier alphanumérique.



Parcourez le répertoire jusqu'à ce que vous ayez trouvé le numéro désiré



Appuyez sur mains-libres ou décrochez le combiné pour composer le numéro

12.4 Modifier un numéro et un nom du répertoire

Entrez dans le menu répertoire



Pour confirmer



Entrez la première lettre du nom désiré en utilisant le clavier alphanumérique



Parcourez le répertoire jusqu'à ce que vous ayez trouvé le numéro désiré



Pour confirmer



Appuyez sur le bouton effacer brièvement pour effacer un chiffre mal saisi.



Modifier le numéro de téléphone



Pour confirmer



Modifier le nom en utilisant le clavier alphanumérique (voir chapitre 12.1)



Pour confirmer

12.5 Effacer un numéro et un nom du répertoire

Sélectionnez le numéro de téléphone désiré comme décrit dans le chapitre 12.3.















Appuyez sur le bouton effacer brièvement pour effacer le numéro



Pour confirmer







12.6 Copier un numéro à partir de la liste d'appels vers le répertoire

-  Appuyez sur le bouton nouveau message
 -   Parcourez la liste d'appels jusqu'à ce que vous ayez trouvé le numéro de téléphone désiré
 -  Pour confirmer
 -   Sélectionnez '**Store to Book**'
 -  Pour confirmer.
 -  Modifiez le numéro de téléphone si nécessaire
-  Appuyez sur le bouton effacer brièvement pour effacer les chiffres mal saisis
-  Pour confirmer
 -  Modifier le nom en utilisant le clavier alphanumérique (voir chapitre 12.1)
 -  Pour confirmer



13 Numéros en mémoire

Vous pouvez programmer 3 numéros directs (max 24 chiffres et 16 caractères). Ces numéros en mémoire peuvent être composés en appuyant sur les boutons M1-M3.



13.1 Ajouter un numéro à mémoire directe

-  Appuyez sur la mémoire directe désirée (M1-M3). '**Nouveau (New)**' s'affiche
 -  Pour confirmer
 -  Entrez le numéro de téléphone
-  Appuyez sur le bouton effacer brièvement pour effacer un chiffre mal saisi
-  Pour confirmer
 -  Entrez le nom en utilisant le clavier alphanumérique (voir chapitre 12.1)
 -  Pour confirmer













13.2 Appeler un numéro en mémoire directe

-  Appuyez sur la mémoire directe désirée (M1-M3)
-   Le numéro de téléphone sera composé automatiquement

13.3 Effacer un numéro en mémoire directe

-  Appuyez sur la mémoire directe désirée (M1-M3)
-  Appuyez sur le bouton effacer brièvement pour effacer le numéro
-  Pour confirmer

13.4 Copier un numéro à partir de la liste d'appels vers un bouton de mémoire directe



-  Appuyez sur le bouton nouveau message
 -   Parcourez la liste d'appels jusqu'à ce que vous ayez trouvé le numéro de téléphone désiré
 -  Pour confirmer
 -   Sélectionnez '**STORE TO M1- M3**'
 -  Pour confirmer.
 -  Modifiez le numéro de téléphone si nécessaire
-  Appuyez sur le bouton effacer brièvement pour effacer les chiffres mal saisis
-  Pour confirmer
 -  Modifiez le nom en utilisant le clavier alphanumérique (voir chapitre 12.1)
 -  Pour confirmer

14 Répondeur du téléphone





La langue de l'invite vocale du répondeur numérique interne sera la même que la langue d'affichage.

14.1 Activer/désactiver le répondeur



- 2SEC  Le répondeur sera éteint ; la 'TAD On LED' s'éteindra
 Le répondeur sera allumé
 La LED s'allumera.
- 2SEC  La voix lit le message sortant sélectionné (voir chapitre 14.2)

14.2 Sélectionner les messages sortants (OGM1 ou OGM2)



Il y a deux messages sortants différents :
 OGM1 (A1) : L'appareil enregistrera un message.
 OGM2 (A2) : L'appareil n'enregistrera aucun message après avoir répondu à l'appel.

- 2SEC  Activez le répondeur. Le message sortant sélectionné sera lu
 Basculez entre l'OGM1 et l'OGM2.
 L'OGM sélectionné sera lu et affiché sur la deuxième ligne de l'écran (A1 ou A2)



14.3 Pour enregistrer un message sortant

-  Sélectionnez OGM1 ou OGM2
 Dès que vous entendez un bip, relâchez le bouton et commencez à dicter votre message sortant (max 2 minutes)
- 3SEC 

Si la durée du message sortant est inférieure à trois secondes, l'enregistrement n'est pas valide.

-  Pour arrêter l'enregistrement. Le message sera lu
 Pour répéter la lecture du message sortant enregistré









14.4 Pour effacer un OGM

-  Sélectionnez OGM1 ou OGM2.
 Pour répéter la lecture du message sortant enregistré
 Appuyez sur le bouton effacer pendant la lecture. Le message préenregistré est lu

14.5 Réglage TAD

14.5.1 Sélectionner OGM1 ou OGM2

Dans le menu de réglage TAD, vous pouvez également sélectionner les messages sortants.

-  Entrez dans le menu
  Sélectionnez 'TAD Setting'
 Entrez dans le sous-menu
  Sélectionnez 'Answering'
 Pour confirmer
 Sélectionnez 'Answering-A1' (OGM1) ou 'Answering-A2' (OGM2)
  Confirmez
ESC 2 X Pour quitter le menu

14.5.2 Sélectionnez le nombre de sonneries











Pour sélectionner le nombre de sonneries avant que l'appareil ne réponde à l'appel :

-  Entrez dans le menu
  Sélectionnez 'TAD Setting'
 Entrez dans le sous-menu
  Sélectionnez 'TAD Rings'
 Pour confirmer
  Sélectionnez 2 à 9 ou sélectionnez T/S
 Confirmez
ESC 2 X Pour quitter le menu

T/S signifie 'Toll Saver'. Le répondeur répond à un appel après quatre sonneries s'il n'y a pas de nouveaux messages et après deux sonneries s'il y a des nouveaux messages. S'il n'y a pas de nouveau message et que vous appelez votre appareil à distance pour vérifier vos messages, vous pouvez raccrocher après la deuxième sonnerie. Vous ne devez ainsi pas payer de communication et vous savez que vous n'avez pas de nouveaux messages.







14.5.3 Régler le code PIN à distance

Ce code est nécessaire pour la commande à distance (voir chapitre 14.11)

-  Entrez dans le menu
-   Sélectionnez '**TAD Setting**'
-  Entrez dans le sous-menu
-   Sélectionnez '**TAD Pin**'
-  Pour confirmer
-  Entrez le nouveau code PIN (3 chiffres)
-  Confirmez
- ESC 2 X**  Pour quitter le menu

14.5.4 Mode de contrôle des appels (Call Screen)

En cas d'appel entrant, vous pouvez écouter l'enregistrement sans décrocher le combiné. Vous pouvez activer ou désactiver cette fonction.



-  Entrez dans le menu
-   Sélectionnez '**TAD Setting**'
-  Entrez dans le sous-menu
-   Sélectionnez '**Call Screen**'
-  Pour confirmer
-   Sélectionnez '**Call Screen - On**' ou '**Call Screen - Off**'
-  Confirmez
- ESC 2 X**  Pour quitter le menu

14.6 Messages entrants

Après le nombre préréglé de sonneries, l'appareil répond à l'appel, et l'appelant entend votre message sortant (OGM). Si le message sortant OGM1 a été sélectionné, l'appelant peut enregistrer un message après le bip (max 2 minutes). Dès que vous avez des nouveaux messages, le nombre de nouveaux messages est affiché. L'enregistrement sera interrompu si l'appareil détecte un silence pendant 6 secondes ou si vous décrochez le combiné.

14.7 Enregistrement d'un mémo

Pour enregistrer un mémo

- 3SEC  Lorsque vous entendez un bip, relâchez le bouton et commencez à dicter votre mémo (max 2 minutes)
-  Pour arrêter l'enregistrement





Les mémos seront enregistrés avec les enregistrements des appels entrants.

14.8 Lecture des messages enregistrés

En mode veille :

-  L'appareil lit tous les nouveaux messages



Chaque fois qu'un message est enregistré, la date et l'heure sont également enregistrées si la date et l'heure sont réglées (voir chapitre 7.4). Dans le cadre de la lecture d'un message, la date et l'heure de l'enregistrement seront annoncées avant le message.

-  Pour faire une pause pendant la lecture
-  <1s Pour relire le message
-  2 X Pour passer au message précédent
-  Pour passer au message suivant
-  Pour arrêter la lecture

Après que tous les messages ont été lus, appuyez sur  pour relire tous les messages.

14.9 Effacer un message



Pendant la lecture du message.

-  '**DELETE?**' sera affiché
-  Pour confirmer et effacer le message

Si vous n'appuyez sur aucun bouton pendant 30 secondes, l'appareil continue à lire les messages

14.10 Effacer tous les messages

Pendant la lecture du dernier message.

-  2SEC '**DELETE ALL?**' sera affiché
-  Pour confirmer et effacer tous les messages

Si vous n'appuyez sur aucun bouton pendant 30 secondes, l'appareil continue à lire les messages

14.11 Commande à distance

Le répondeur peut être commandé à distance à l'aide d'un téléphone à touches (système de sélection de tonalité DTMF).

- Appelez votre répondeur. Vous entendrez le message sortant.
- Après le bip, composez lentement le code de sécurité, vous entendrez un bip bref de confirmation.
- Entrez les codes suivants pour utiliser la fonction désirée.

1	Relire le message
1(1)	Lire le message précédent
2	Lecture/Pause
3	Lire le message suivant
4	Lire le message sortant
5	Enregistrer un nouveau message
6	sortant
7	Arrêter la lecture ou l'enregistrement
8	Effacer le message lu
9	Répondeur désactivé
	Répondeur activé / basculer entre
0	OGM1 ou OGM2
#	Effacer tous les messages anciens
	Enregistrer mémo

Si vous n'appuyez sur aucun bouton pendant 10 secondes, l'appareil revient en mode veille. Pendant la lecture, l'appareil s'arrêtera toutes les 168 secondes. Si vous n'appuyez sur aucun bouton, l'appareil s'arrêtera et raccrochera.

Lorsque vous appuyez sur '2', la lecture du message s'arrête pendant 30 secondes. Si vous n'appuyez sur aucun bouton, l'appareil raccrochera.

14.12 Activation à distance

Si le répondeur est désactivé, l'utilisateur peut activer l'appareil à distance en composant le numéro et en attendant pendant 12 sonneries.

La machine répondra par l'OGM2.

Entrez le code à distance et suivez les instructions expliquées dans le chapitre 14.11.

14.13 Mémoire pleine

Il y a deux situations de mémoire pleine.

1. Pendant l'enregistrement mémo/OGM/ICM, la mémoire est pleine.
2. La mémoire est pleine et quelqu'un essaye d'enregistrer un message.

L'appareil lira un message indiquant que la mémoire est pleine.

Lorsque l'OGM1 a été sélectionné, l'appareil passe automatiquement sur l'OGM2 (voir chapitre 14.2).

15 Montage mural

Tirez sur le crochet de montage mural et faites-le tourner (25).

Remettez-le en position.

Mesurez et marquez les emplacements du montage mural (28).

Forez des trous, placez les chevilles et vissez les vis.

Le câble du téléphone peut être fixé dans la rainure (30) au dos du téléphone selon la position de la connexion du téléphone.

Montez le téléphone sur les vis.

16 Données techniques

Options de numérotation : DTMF (tone)/PULSE

Flash :100/300/600ms

Adaptateur : Entrée 230VAC 50Hz / sortie 9VDC 200 mA

17 Garantie

17.1 Période de garantie

Les appareils bénéficient d'une période de garantie de 36 mois. La période de garantie prend effet le jour de l'achat du nouvel appareil. Il n'y a aucune garantie sur les piles standard ou rechargeables (de type AA/AAA).

Les accessoires et les défauts qui ont un effet nuisible sur le fonctionnement ou la valeur de l'appareil ne sont pas couverts.

La garantie s'applique uniquement sur présentation du reçu d'achat original ou une copie

de celui-ci sur lequel figurent la date de l'achat et le modèle de l'appareil.

17.2 Mise en œuvre de la garantie

Tout appareil défectueux doit être retourné à un centre de service après-vente agréé, accompagné d'un ticket d'achat valable et d'une fiche de service dûment complétée.

En cas de panne pendant la période de garantie, le centre de service après-vente réparera gratuitement les dysfonctionnements dus à un vice de matière ou de fabrication, en réparant ou en remplaçant les pièces ou les appareils défectueux. En cas de remplacement, la couleur et le modèle peuvent être différents de ceux de l'appareil acheté initialement.

La date d'achat initiale détermine le début de la période de garantie. La période de garantie n'est pas prolongée si l'appareil est remplacé ou réparé par le centre de service après-vente.

17.3 Exclusions de garantie

Les dommages et les pannes causés par un mauvais traitement ou une utilisation incorrecte et les dommages qui résultent de l'utilisation de pièces et d'accessoires non originaux ne sont pas couverts par la garantie.

La garantie ne couvre pas les dommages causés par des éléments extérieurs tels que la foudre, l'eau et le feu, ni les dommages provoqués par le transport.

Aucune garantie ne pourra être invoquée si le numéro de série indiqué sur les appareils a été modifié, supprimé ou rendu illisible.

Aucune garantie ne peut non plus être invoquée si l'appareil a été réparé ou modifié par l'acheteur.

1 Vor der ersten Verwendung

Wir danken Ihnen für den Kauf dieses neuen Schreibischtelofens mit Rufnummernerkennung.

1.1 Verwendungszweck

Dieses Produkt ist zum Anschluss an einen analogen PSTN-Telefonfestanschluss hergestellt.

1.2 Rufnummernanzeige

Zur Verwendung der 'Rufnummernerkennung' (Anzeige des Anrufers), muss dieser Service für Ihren Telefonanschluss aktiviert werden. Normalerweise benötigen Sie ein separates Abonnement bei ihrer Telefongesellschaft um diese Funktion zu aktivieren. Wenn Sie keine Rufnummernerkennungsfunktion für Ihren Telefonanschluss haben, werden die eingehenden Telefonnummern NICHT im Display Ihres Telefons angezeigt.

1.3 Anschluss

Das CE-Symbol zeigt an, dass das Gerät die grundlegenden Anforderungen der R&TTE-Richtlinie erfüllt.

Dieses Gerät wurde entsprechend der Richtlinie 98/482/EC, unter Einhaltung der paneuropäischen Verbindung eines Endgeräts mit dem Public Switching Telephone Network (PSTN) und nach den geltenden Bestimmungen der Richtlinie 1999/5/EC zu funkelektrischen Geräten und der gegenseitigen Anerkennung ihrer Konformität entwickelt und produziert. Wegen der Tatsache, dass es einige Unterschiede in den PSTNs der einzelnen Länder geben kann, bilden jedoch die Prüfmessungen an sich keine uneingeschränkte Garantie für eine optimale Funktion in jedem Anschlusspunkt des PSTN aller Länder. Wenn ein Problem auftreten sollte, sollten Sie sich zuerst an den Händler wenden.

In jedem Fall sollten die Umstände, für welche das Produkt entwickelt wurde, eingehalten werden, sowie sollte vermieden werden, dass es in

öffentlichen oder privaten Netzwerken verwendet wird, deren technische Anforderungen sich eindeutig von denen der EU unterscheiden.

2 Sicherheitshinweise

Lesen Sie sorgfältig die folgenden Angaben bezüglich Sicherheit und korrekter Verwendung. Machen Sie sich mit allen Funktionen des Geräts vertraut. Bewahren Sie diese Empfehlungen sorgfältig und geben Sie sie eventuell an Dritte weiter.

- Die Basisstation nicht in feuchten Räumen und nicht weniger als 1,5 m entfernt von einer Wasserstelle aufstellen. Das Telefon nicht mit Wasser in Berührung bringen.
- Verwenden Sie das Telefon nicht in explosionsgefährdeten Umgebungen.
- Entsorgen Sie die verwendeten Akkus und warten Sie das Telefon umweltfreundlich.

3 Reinigung

Reinigen Sie das Telefon mit einem feuchten Tuch oder mit einem antistatischen Tuch. Verwenden Sie nie Reinigungsmittel oder Scheuermittel.

4 Entsorgung des Geräts (Umweltschutz)



Am Ende der Lebensdauer des Produkts sollten Sie dieses Produkt nicht in den normalen Hausmüll werfen, sondern bei einer Sammelstelle für die Aufbereitung von elektrischen und

elektronischen Geräten abgeben. Das Symbol am Produkt, in der Gebrauchsanweisung und/oder Verpackung weist Sie darauf hin. Einige der Materialien des Produkts können wiederverwertet werden, wenn man sie in einer Aufbereitungsstelle abgibt. Mit der Wiederverwertung einiger Teile oder Rohmaterialien aus gebrauchten Produkten liefern Sie einen wichtigen Beitrag zum Umweltschutz.

Wenden Sie sich bitte an Ihre örtlichen Behörden, wenn Sie weitere Informationen über die Sammelpunkte in Ihrer Umgebung benötigen.

5 Tasten

(Siehe Abbildung 1 und 2 auf der Umschlagseite)

1. Gesprächs-/Ende-Taste
2. Kurzwahltasten (M1-M3)
3. LCD-Display
4. Telefonbuchtaste '☎'
5. Menü-Taste 'SET'
6. Anruflisten-Taste '☒'
7. Nach-unten-Taste '▼' / OGM-Taste '☎'
8. Nach-oben-Taste '▲' / Memo-Taste '📌'
9. TAD On LED
10. Stopp '■' / '⏻'
11. Rückruf-Taste '📞'
12. Flash-Taste 'R'
13. Wahlwiederholungstaste '🔄' / Pausentaste 'P'
14. Stummschalttaste '🔇'
15. Alphanumerisches Tastenfeld
16. Taste zum Vermindern der Lautstärke '🔊'
17. Freisprech-LED
18. Freisprechtaste '☎'
19. Klingel-LED
20. Taste zum Vermindern der Lautstärke '🔊'
21. Menü-Taste '☎'
22. Löschtaste '🗑️'
23. Abbruch-Taste 'ESC'
24. Freisprechlautsprecher
25. Wandmontagehaken
26. Telefonanschluss
27. Netzteilanschluss
28. Wandmontagestandorte
29. Klingel
30. Kabelschlitze
31. Mikrofon

6 Installation

Zum Aktivieren des Telefons muss es am Strom angeschlossen sein.

- Verbinden Sie ein Ende des mitgelieferten Netzteils mit der Steckdose und das andere mit dem Anschluss an der Rückseite des Telefons (27).
- Verbinden Sie ein Ende des Telefonkabels mit dem Telefonwandanschluss und das andere Ende mit der Rückseite des Telefons (26).

7 Telefoneinstellungen

7.1 Einführung

- Drücken Sie um das Menü zu öffnen. 'AUDIO' wird angezeigt.
- Verwenden Sie oder um durch die Einstellungen zu scrollen oder den eingestellten Wert zu ändern.
- Drücken Sie um ein Untermenü zu öffnen.
- Drücken Sie **ESC** um das Einstellungsmenü jederzeit zu verlassen.
- Wenn 10 Sekunden lang keine Taste betätigt wird, kehrt das Gerät zum Stand-by-Modus zurück.

7.2 Einstellen der Sprache für Display und Aufforderungsansage



Die Sprache der Aufforderungsansage des internen digitalen Anrufbeantworters ist dieselbe wie die Displaysprache.

- | | |
|----------------|-----------------------------------|
| | Öffnen Sie das Menü |
| | Selektieren Sie 'Setting' |
| | Öffnen Sie das Einstellungsmenü |
| | 'Language' |
| | 'English' |
| | Wählen Sie die gewünschte Sprache |
| | Zum Bestätigen |
| ESC 2 X | Zum Verlassen des Menüs |

7.3 Einstellen des Displaykontrasts









- | | |
|----------------|---|
| | Öffnen Sie das Menü |
| | Selektieren Sie 'Setting' |
| | Öffnen Sie das Einstellungsmenü |
| | 'Contrast' |
| | 'Contrast-x' |
| | Selektieren Sie den gewünschten Displaykontrast (1-5) |
| | Zum Bestätigen |
| ESC 2 X | Zum Verlassen des Menüs |

7.4 Datum und Uhrzeit einstellen

Wenn Sie ein Abonnement für die Rufnummernerkennung haben und Ihre Telefongesellschaft schickt das Datum und die Uhrzeit zusammen mit der Telefonnummer, wird automatisch die Uhr des Telefons eingestellt. Das Jahr muss immer manuell eingestellt werden.











Zum Aufzeichnen der Datums- und Zeitmarkierung für die aufgezeichnete Nachricht auf dem Anrufbeantworter muss die Zeit eingestellt sein.

-  Öffnen Sie das Menü
-   Selektieren Sie **'Setting'**
-  Öffnen Sie das Einstellungs Menü
-   **'Date/Time'**
-  **'02/05-06 1226'**
-  Geben Sie mit der numerischen Tastatur den Tag, Monat, das Jahr und die Uhrzeit (4 Ziffern) ein
-  Zum Bestätigen
- ESC 2 X** Zum Verlassen des Menüs

7.5 Reset

Wenn Sie das Telefon auf seinen Anfangszustand einstellen möchten, müssen Sie das Telefon zurückstellen (Reset).











-  Öffnen Sie das Menü
-   Selektieren Sie **'Setting'**
-  Öffnen Sie das Einstellungs Menü
-   **'Reset'**
-  Zum Bestätigen. **'Sure?'** wird angezeigt
-  **Alle Einstellungen werden zurückgestellt und die gespeicherten Informationen (einschließlich der aufgezeichneten Nachrichten) werden gelöscht.**

8 Audioeinstellungen









8.1 Klingelton

-  Öffnen Sie das Menü
-   Selektieren Sie **'Audio'**
-  Öffnen Sie das Menü der Audioeinstellungen
-   **'Ring Tone'**
-  Bestätigen
-   Selektieren Sie den gewünschten Klingelton (1-5)
-  Bestätigen Sie den Klingelton
- ESC 2 X** Zum Verlassen des Menüs

8.2 Klingellautstärke

-  Öffnen Sie das Menü
-   Selektieren Sie **'Audio'**
-  Öffnen Sie das Menü der Audioeinstellungen
-   **'Ring Loudness'**
-  Zum Bestätigen
-   Selektieren Sie die gewünschte Klingellautstärke.
-  Zum Bestätigen
- ESC 2 X** Zum Verlassen des Menüs









8.3 Tastenton

-  Öffnen Sie das Menü
-   Selektieren Sie **'Audio'**
-  Öffnen Sie das Menü der Audioeinstellungen
-   **'Key Tone'**
-  Bestätigen
-   Selektieren Sie **Keytone-On** oder **Off**
-  Zum Bestätigen
- ESC 2 X** Zum Verlassen des Menüs

9 PABX-Einstellungen

9.1 Vorwahl











Wenn Sie eine Telefonnummer aus der Anrufliste oder dem Telefonbuch wählen, wird vor der Telefonnummer die eingespeicherte Vorwahl gewählt. Diese Funktion ist nützlich, wenn Sie eine Telefonzentrale haben und für einen externen Anruf eine Vorwahl wählen müssen.

-  Öffnen Sie das Menü
-   Selektieren Sie **'PABX Setting'**
-  Öffnen Sie das Menü
-   Selektieren Sie **'Dial Pref'**
-  Zum Bestätigen
-  Geben Sie die Vorwahl ein

Wenn Sie eine Pause einfügen möchten, drücken Sie die Pausentaste 'P'

-  Bestätigen
- ESC 2 X** Zum Verlassen des Menüs



9.2 Wählmodus (Ton/Impuls)

-  Öffnen Sie das Menü
-   Selektieren Sie **'PABX Setting'**
-  Öffnen Sie das Menü
-   Selektieren Sie **'Dialing mode'**
-  Zum Bestätigen
-   Selektieren Sie **'Tone'** oder **'Pulse'**
-  Bestätigen
- ESC 2 X** Zum Verlassen des Menüs

9.3 Flash-Zeit

Drücken Sie  um diverse Dienste wie 'Call Waiting' (wenn dieser Service von Ihrer Telefongesellschaft unterstützt wird) zu nutzen; oder Anrufe weiterzuleiten, wenn Sie eine Telefonzentrale (PABX) verwenden.

Die Flashzeit kann gewählt werden (100/300/600ms).

-  Öffnen Sie das Menü
-   Selektieren Sie **'PABX Setting'**

-  Öffnen Sie das Menü
-   Selektieren Sie **'Flash Time'**
-  Zum Bestätigen
-   Selektieren Sie **'100', '300'** oder **'600' ms**
-  Bestätigen
- ESC 2 X** Zum Verlassen des Menüs

10 Vorbereitung

10.1 Einen Anruf tätigen



Geben Sie die Telefonnummer ein.



Drücken Sie kurz die Löschtaste, wenn Sie eine falsch eingegebene Nummer löschen möchten.



Die Telefonnummer wird automatisch im Freisprechmodus gewählt.



Drücken Sie die Lautstärketaste um die Lautsprecherlautstärke zu ändern

ODER



Nehmen Sie das Mobilteil ab.



Geben Sie die Telefonnummer ein.

In der 2. Zeile des Displays wird die Anrufdauer angezeigt [mm:ss].

10.2 Deaktivierung des Mikrofons (Stummschaltung)

Beim Gespräch



Sie können nun frei sprechen, ohne dass der Anrufer Sie hört.



Sie können Ihr Gespräch weiterführen.



10.3 Wahlwiederholungsliste

Die letzten 5 angerufenen Telefonnummern werden zusammen mit der Gesprächsdauer in der Wahlwiederholungsliste gespeichert.



X

Drücken Sie die Wahlwiederholungstaste mehrmals um durch die Wahlwiederholungsliste zu scrollen

  Die Telefonnummer wird automatisch gewählt.

11 Rufnummernanzeige

11.1 Allgemeine Informationen



Wenn Sie ein Abonnement für den Rufnummernerkennungsdienst haben, erscheint im Display die Telefonnummer und der Name (wenn das Netzwerk das unterstützt) des Anrufers. Wenn Sie die Telefonnummer mit dem Namen im Telefonbuch gespeichert haben, erscheint der programmierte Name im Display (Namensidentifikationsfunktion).

11.2 Anrufliste





Das Fidelity 1150 kann bis zu 30 Namen und Nummern speichern.

Das Display gibt im Stand-by die Gesamtanzahl und die neu eingegangenen Anrufe 'CLIP 00-00' an

11.2.1 Durch die Anrufliste scrollen



 Drücken Sie die Anruflisten-Taste
  Durch die Anrufliste scrollen



11.2.2 Eine Telefonnummer aus der Anrufliste wählen

 Drücken Sie die Taste Neue Nachricht
  Scrollen Sie durch die Anrufliste bis Sie die gewünschte Telefonnummer gefunden haben
  Die Telefonnummer wird automatisch gewählt







11.2.3 Telefonnummern aus der Anrufliste löschen

a) Eine Nummer löschen

 Drücken Sie die Taste Neue Nachricht
  Scrollen Sie durch die Anrufliste bis Sie die gewünschte Telefonnummer gefunden haben

 Drücken Sie kurz die Löschtaste, wenn Sie die selektierte Nummer löschen möchten
 Zum Bestätigen

b) Die gesamte Anrufliste löschen

 Drücken Sie die Taste Neue Nachricht
  Zum Öffnen der Anrufliste
 3SEC  Drücken Sie die Löschtaste 3 Sekunden lang um die gesamte Anrufliste zu löschen
 Zum Bestätigen. 'Sure?' wird angezeigt
 Die gesamte Anrufliste wird gelöscht

11.3 Sprachbox

Wenn Sie eine Sprachmitteilung in Ihrer persönlichen Sprachbox erhalten haben, erscheint im Display das Sprachbox-Symbol . Wenn Sie die Nachrichten in der Mailbox abgehört haben, verschwindet das Symbol.

*** Überprüfen Sie mit Ihrem Netzwerkbetreiber, ob diese Funktion für Ihren Anschluss verfügbar ist.**

12 Telefonbuch

Das Fidelity 1150 kann bis zu 50 Telefonnummern mit Namen speichern.

12.1 Verwendung der alphanumerischen Tastatur

Mit der alphanumerischen Tastatur können Sie Text eingeben. Um einen Buchstaben zu selektieren, drücken Sie die entsprechende Taste.

Zum Beispiel:

Drücken Sie zweimal die Taste '2' um den Buchstaben 'B' zu selektieren. Wenn Sie sowohl 'A' als auch 'B' selektieren möchten, drücken Sie einmal '2' um 'A' zu selektieren, warten dann 2 Sekunden lang, bis der Cursor auf die nächste Stelle gesprungen ist und drücken dann zweimal '2' um 'B' zu selektieren. Drücken Sie '0' um ein Leerzeichen einzufügen. Um falsch eingegebene Zeichen zu löschen, drücken Sie .

Verfügbare Zeichen:

*	Umschalten zwischen Groß- und Kleinbuchstabe
#	ä å ä Ç
0	+ & @ 0 / % * # \$ £ ¥ § ¨ ¡
1	"Leerzeichen" - ? ! 1 , . : ; " ' < = > () { } _
2 (Großbuchstabe)	A B C 2 Ä Æ Å à á â ã ç
3 (Großbuchstabe)	D E F 3 è é ê ë
4 (Großbuchstabe)	G H I 4 í î ï
5 (Großbuchstabe)	J K L 5 €
6 (Großbuchstabe)	M N O 6 ñ ò ó ô õ
7 (Großbuchstabe)	P Q R S 7 ß
8 (Großbuchstabe)	T U V 8 ù ú û ü
2 (Kleinbuchstabe)	W X Y Z 9
3 (Kleinbuchstabe)	a b c 2 ä å æ à á â ã ç
4 (Kleinbuchstabe)	d e f 3 è é ê ë
5 (Kleinbuchstabe)	g h I 4 í î ï
6 (Kleinbuchstabe)	j k l 5 €
7 (Kleinbuchstabe)	m n o 6 ñ ò ó ô õ
8 (Kleinbuchstabe)	p q r s 7 ß
9 (Kleinbuchstabe)	t u v 8 ù ú û ü
	w x y z 9

12.2 Eine Nummer im Telefonbuch speichern



Öffnen Sie das Telefonbuchmenü



1X

'New'



Zum Bestätigen



Geben Sie die Telefonnummer ein.



Drücken Sie kurz die Löschtaste, wenn Sie eine falsch eingegebene Nummer löschen möchten.



Zum Bestätigen



Geben Sie mit der alphanumerischen Tastatur den Namen ein (siehe Kapitel 12.1)



Zum Bestätigen

Wiederholen Sie die vorigen Schritte um eine andere Nummer einzugeben oder drücken Sie **ESC** um die Einstellung zu verlassen.

12.3 Eine Nummer aus dem Telefonbuch selektieren und anrufen



Öffnen Sie das Telefonbuchmenü. 'Review' wird angezeigt.



Zum Bestätigen



Geben Sie mit der alphanumerischen Tastatur den ersten Buchstaben des gewünschten Namens ein.



Scrollen Sie durch das Telefonbuch bis Sie die gewünschte

Telefonnummer gefunden haben



Drücken Sie die Freisprechanlage oder nehmen Sie das Mobilteil auf um die Telefonnummer zu wählen

12.4 Eine Nummer und einen Namen im Telefonbuch ändern



Öffnen Sie das Telefonbuchmenü



Zum Bestätigen



Geben Sie mit der alphanumerischen Tastatur den ersten Buchstaben des gewünschten Namens ein



Scrollen Sie durch das Telefonbuch bis Sie die gewünschte

Telefonnummer gefunden haben



Zum Bestätigen



Drücken Sie kurz die Löschtaste, wenn Sie eine falsch eingegebene Nummer löschen möchten.



Die Telefonnummer ändern



Zum Bestätigen



Ändern Sie mit der alphanumerischen Tastatur den Namen (siehe Kapitel 12.1)



Zum Bestätigen

12.5 Eine Nummer und einen Namen aus dem Telefonbuch löschen

Selektieren Sie die gewünschte Telefonnummer wie in Kapitel 12,3. beschrieben.



Drücken Sie kurz die Löschtaste, wenn Sie die Nummer löschen möchten



Zum Bestätigen

12.6 Eine Nummer aus der Anrufliste in das Telefonbuch kopieren



Drücken Sie die Taste Neue Nachricht
Scrollen Sie durch die Anrufliste bis Sie die gewünschte Telefonnummer gefunden haben



Zum Bestätigen



Selektieren Sie **'Store to Book'**



Zum Bestätigen.



Ändern Sie bei Bedarf die Telefonnummer



Drücken Sie kurz die Löschtaste, wenn Sie eine falsch eingegebene Nummer löschen möchten.



Zum Bestätigen



Ändern Sie mit der alphanumerischen Tastatur den Namen (siehe Kapitel 12.1)



Zum Bestätigen

13 Speichernummern

Sie können 3 Direktwahlnummern (max. 24 Zahlen und 16 Zeichen) speichern. Diese Speichernummern können gewählt werden, indem man M1-M3 drückt.

13.1 Eine Nummer in einem Direktwahlspeicher speichern



Drücken Sie die gewünschte Direktwahl taste (M1-M3). **'New'** wird angezeigt



Zum Bestätigen



Geben Sie die Telefonnummer ein.



Drücken Sie kurz die Löschtaste, wenn Sie eine falsch eingegebene Nummer löschen möchten.



Zum Bestätigen



Geben Sie mit der alphanumerischen Tastatur den Namen ein (siehe Kapitel 12.1)



Zum Bestätigen

13.2 Eine Direktwahlnummer anrufen



Drücken Sie die gewünschte Direktwahl taste (M1-M3)



Die Telefonnummer wird automatisch gewählt

13.3 Eine Direktwahlnummer löschen



Drücken Sie die gewünschte Direktwahl taste (M1-M3)



Drücken Sie kurz die Löschtaste, wenn Sie die Nummer löschen möchten



Zum Bestätigen

13.4 Eine Nummer aus der Anrufliste zu einer Direktwahl taste kopieren



Drücken Sie die Taste Neue Nachricht



Scrollen Sie durch die Anrufliste bis Sie die gewünschte Telefonnummer gefunden haben



Zum Bestätigen



Selektieren Sie **'STORE TO M1- M3'**



Zum Bestätigen.



Ändern Sie bei Bedarf die Telefonnummer



Drücken Sie kurz die Löschtaste, wenn Sie eine falsch eingegebene Nummer löschen möchten.



Zum Bestätigen



Ändern Sie mit der alphanumerischen Tastatur den Namen (siehe Kapitel 12.1)





Zum Bestätigen

14 Anrufbeantworter



Die Sprache der Aufforderungsansage des internen digitalen Anrufbeantworters ist dieselbe wie die Displaysprache.



14.1 Anrufbeantworter aktivieren/deaktivieren

- 2SEC  Der Anrufbeantworter schaltet sich AUS. Die 'TAD On LED' schaltet sich aus.
- Der Anrufbeantworter schaltet sich ein.
- 2SEC  Die LED leuchtet.
- Die Stimme gibt die selektierte OGM an (Siehe Kapitel 14.2)



14.2 Die Ansagenachrichten selektieren (OGM1 oder OGM2)

Es gibt 2 verschiedene Ansagetexte: OGM1 (A1): Das Gerät zeichnet eine Nachricht auf.



OGM2 (A2): Das Gerät zeichnet nach Annahme des Anrufs keine Nachricht auf.

- 2SEC  Den Anrufbeantworter aktivieren. Der selektierte Ansagetext wird abgespielt
- Wechseln zwischen OGM1 und OGM2.
-  Der selektierte Ansagetext wird abgespielt und in der 2. Zeile des Displays angezeigt (A1 oder A2)

14.3 Zum Aufzeichnen eines Ansagetexts



-  Selektieren Sie OGM1 oder OGM2
- Nachdem ein Piepton ertönt ist, lassen Sie die Taste los und beginnen Ihren Ansagetext einzusprechen (max. 2 Minuten).
- 3SEC 

Wenn der Ansagetext kürzer ist als 3 Sekunden, ist die Aufzeichnung ungültig.

-  Ende der Aufzeichnung. Die Nachricht wird abgespielt
-  Zum nochmaligen Abspielen des aufgezeichneten Ansagetexts

14.4 Um einen Ansagetext zu löschen











-  Selektieren Sie OGM1 oder OGM2.

-  Zum nochmaligen Abspielen des aufgezeichneten Ansagetexts
-  Drücken Sie beim Abspielen die Löschtaste. Die aufgezeichnete Nachricht wird abgespielt

14.5 TAD-Einstellung











14.5.1 Selektieren Sie OGM1 oder OGM2

Auch im TAD-Einstellungsmenü können Sie die ausgehende Nachricht selektieren.

-  Öffnen Sie das Menü
-   Selektieren Sie 'TAD Setting'
-  Öffnen Sie das Untermenü
-   Selektieren Sie 'Answering'
-  Zum Bestätigen
-   Selektieren Sie 'Answering-A1' (OGM1) oder 'Answering-A2' (OGM2)
-  Bestätigen
- ESC 2 X** Zum Verlassen des Menüs

14.5.2 Selektieren Sie die Anzahl der Klingeltöne











Zum Auswählen der Anzahl Klingelzeichen, bevor der Anrufbeantworter den Anruf entgegennimmt:

-  Öffnen Sie das Menü
-   Selektieren Sie 'TAD Setting'
-  Öffnen Sie das Untermenü
-   Selektieren Sie 'TAD Rings'
-  Zum Bestätigen
-   Selektieren Sie 2 bis 9 oder T/S
-  Bestätigen
- ESC 2 X** Zum Verlassen des Menüs

T/S bedeutet **'Toll Saver'**. Das Gerät nimmt einen Anruf nach 4 Klingeltönen an, wenn es keine neuen Nachrichten gibt und nach 2 Klingeltönen, wenn es neue Nachrichten gibt. Wenn es keine neuen Nachrichten gibt und Sie rufen Ihr Gerät an um Ihre Nachrichten abzuhören, können Sie also nach dem 2. Klingelton auflegen. Sie müssen keine Telefongebühren bezahlen und wissen, dass Sie keine neuen Nachrichten haben.











14.5.3 Einstellen des PIN-Codes für Fernbedienung

Dieser Code ist für die Fernbedienung notwendig (siehe Kapitel 14.11)

-  Öffnen Sie das Menü
-   Selektieren Sie **'TAD Setting'**
-  Öffnen Sie das Untermenü
-   Selektieren Sie **'TAD Pin'**
-  Zum Bestätigen
-  Geben Sie den neuen PIN-Code (3 Ziffern) ein
-  Bestätigen
- ESC 2 X**  Zum Verlassen des Menüs

14.5.4 Anruflkontrollmodus

Bei einem eingehenden Anruf können Sie die Aufzeichnung anhören ohne das Mobilteil abzunehmen. Sie können diese Funktion aktivieren oder deaktivieren.

-  Öffnen Sie das Menü
-   Selektieren Sie **'TAD Setting'**
-  Öffnen Sie das Untermenü
-   Selektieren Sie **'Call Screen'**
-  Zum Bestätigen
-   Selektieren Sie **'Call Screen - On'** oder **'Call Screen - Off'**
-  Bestätigen
- ESC 2 X**  Zum Verlassen des Menüs



14.6 Eingehende Nachrichten

Nach einer eingestellten Anzahl Klingelzeichen nimmt der Anrufbeantworter den Anruf entgegen,

der Anrufer hört Ihren Ansagetext (OGM). Wenn OGM1 selektiert ist, kann er nach dem Piepton eine Nachricht hinterlassen (max. 2 Minuten). Wenn Sie neue Nachrichten haben, wird die Anzahl der neuen Nachrichten angezeigt. Die Aufzeichnung wird unterbrochen, wenn das Gerät 6 Sekunden Stille feststellt oder wenn Sie das Mobilteil abnehmen.

14.7 Aufzeichnen eines Memos

Ein Memo aufzeichnen

- 3SEC  Nachdem ein Piepton ertönt ist, lassen Sie die Taste los und beginnen Ihr Memo einzusprechen (max. 2 Minuten).
-  Beenden der Aufzeichnung.





Memos werden zusammen mit der Aufzeichnung eingehender Nachrichten gespeichert.

14.8 Abspielen aufgezeichneter Nachrichten

Im Stand-by:

-  Das Gerät spielt die neuen Nachrichten ab

Immer wenn eine Nachricht aufgezeichnet wird, wird auch das Datum und die Uhrzeit gespeichert, wenn das Datum und die Uhrzeit eingestellt sind (Siehe Kapitel 7.4). Wenn eine Nachricht abgespielt wird, werden vor der Nachricht das Datum und die Uhrzeit angesagt.

-  Die Wiedergabe unterbrechen
-  <1s Zum Abspielen der Nachricht
-  2 X Um zur vorigen Nachricht zu springen
-  Um zur nächsten Nachricht zu springen
-  Um die Wiedergabe zu beenden

Wenn alle Nachrichten abgespielt wurden, drücken Sie  um alle Nachrichten erneut abzuspielen.

14.9 Eine Nachricht löschen

Bei der Wiedergabe der Nachricht.

-  **'DELETE?'** wird angezeigt



Zum Bestätigen und Löschen der Nachricht

Wenn 30 Sekunden lang keine Taste gedrückt wird, spielt das Gerät die Nachrichten weiter ab

14.10 Alle Nachrichten löschen

Bei der Wiedergabe der letzten Nachricht.



2SEC 'DELETE ALL?' wird angezeigt



Zum Bestätigen und Löschen aller Nachrichten

Wenn 30 Sekunden lang keine Taste gedrückt wird, spielt das Gerät die Nachrichten weiter ab

14.11 Fernbedienung

Der Anrufbeantworter kann mit einem Touch-tone-Telefon (MFV-Tonsystem) fernbedient werden.

- Rufen Sie Ihr Gerät an. Sie hören den Ansagetext.
- Wählen Sie nach dem Piepton langsam den Sicherheitscode. Sie hören einen kurzen Piepton als Bestätigung.
- Geben Sie die folgenden Codes ein um die gewünschte Funktion zu verwenden.

1	Wiedergabe der Nachricht
1(1)	Abspielen der vorigen Nachricht
2	Abspielen/Pause
3	Abspielen der nächsten Nachricht
4	Abspielen des Ansagetextes
5	Zum Aufzeichnen eines neuen
6	Ansagetextes
7	Wiedergabe oder Aufzeichnung
8	beenden
9	Die wiedergegebene Nachricht löschen
0	Anrufbeantworter aus
#	Anrufbeantworter ein / Wechseln zwischen OGM1 oder OGM2 Alle alten Nachrichten löschen Memo aufzeichnen

Wenn 10 Sekunden lang keine Taste betätigt wird, kehrt das Gerät zum Stand-by-Modus zurück.

Bei der Wiedergabe stoppt das Gerät alle 168 Sekunden. Wenn keine Taste gedrückt wird, stoppt das Gerät und legt auf.

Wenn Sie '2' drücken, wird die Wiedergabe der Nachricht 30 Sekunden lang unterbrochen.

Wenn keine Taste gedrückt wird, legt das Gerät auf.

14.12 Fernaktivierung

Wenn der Anrufbeantworter AUS ist, kann der Benutzer das Gerät aus der Ferne aktivieren, indem er die Nummer wählt und 12 Klingelzeichen lang wartet.

Das Gerät antwortet mit OGM2.

Geben Sie den Fernbedienungscode ein und folgen Sie den Anweisungen aus Kapitel 14.11.

14.13 Speicher voll

Es gibt 2 verschiedene Situationen wenn der Speicher voll ist.

1. Der Speicher ist beim Aufzeichnen eines Memos/eines Ansagetextes/ ICM voll.

2. Der Speicher ist voll und jemand versucht eine Nachricht zu hinterlassen.

Das Gerät spielt eine Nachricht ab, in der mitgeteilt wird, dass der Speicher voll ist.

Wenn OGM 1 selektiert war, schaltet das Gerät automatisch auf OGM2 (Siehe Kapitel 14.2).

15 Wandmontage

Ziehen Sie den Wandmontagehaken (25) heraus und drehen Sie ihn.

Schieben Sie ihn wieder zurück.

Messen und markieren Sie die Löcher für die Wandmontage (28).

Bohren Sie die Löcher, befestigen Sie die Dübel und schrauben Sie die Schrauben hinein.

Das Telefonkabel kann je nach Position des Telefonanschlusses in der Rille (30) an der Rückseite des Telefons befestigt werden.

Befestigen Sie das Gerät an den Schrauben.

16 Technische Daten

Wahloptionen: MFV (Ton) / IMPULS

Flash:100/300/600ms

Netzteil: Eingangsleistung: 230VAC 50Hz / Ausgangsleistung 9VDC 200 mA

17 Garantie

17.1 Garantiezeit

Die Geräte haben eine 36-monatige Garantiezeit. Die Garantiezeit beginnt an dem Tag, an dem das neue Gerät erworben wurde. Die Garantie gilt nicht für normale Batterien oder wiederaufladbare Akkus (Typen AA/AAA).

Verschleißteile oder Mängel, die den Wert oder die Gebrauchstauglichkeit des Geräts nur unerheblich beeinflussen, sind von der Garantie ausgeschlossen.

Der Garantieanspruch muss durch den Originalkaufbeleg oder eine Kopie des Kaufbelegs, auf dem das Kaufdatum und das Gerätemodell ersichtlich sind, nachgewiesen werden.

17.2 Abwicklung des Garantiefalls

Senden Sie das fehlerhafte Gerät mit dem gültigen Kaufbeleg und einer ausgefüllten Service-Karte an ein autorisiertes Service-Zentrum.

Tritt ein Gerätefehler innerhalb der Garantiezeit auf, übernimmt das autorisierte Service-Zentrum unentgeltlich die Reparatur jedes durch einen Material- oder Herstellungsfehler aufgetretenen Defekts mittels Reparatur oder Austausch des fehlerhaften Geräts oder von Teilen des fehlerhaften Geräts. Bei einem Austausch können Farbe und Modell vom eigentlich erworbenen Gerät abweichen.

Das ursprüngliche Kaufdatum bestimmt den Beginn der Garantiezeit. Die Garantiezeit verlängert sich nicht, wenn das Gerät von autorisierten Service-Zentren ausgetauscht oder repariert wird.

17.3 Garantieausschlüsse

Schäden oder Mängel, die durch unsachgemäße Handhabung oder unsachgemäßen Betrieb verursacht werden, sowie Defekte, die durch die Verwendung von Nicht-Originalteilen oder -zubehör entstehen, werden nicht von der Garantie abgedeckt.

Die Garantie deckt keine Schäden ab, die durch äußere Einflüsse entstanden sind, wie z. B.

Blitzeinschlag, Wasser, Brände oder jegliche Transportschäden.

Wenn die Seriennummer des Geräts verändert, entfernt oder unleserlich gemacht wurde, kann keine Garantie in Anspruch genommen werden. Alle Garantieansprüche erlöschen, wenn das Gerät vom Käufer repariert, verändert oder umgebaut wurde.

DECLARATION OF CONFORMITY

We, Topcom Europe Nv, Grauwmeer 17 , 3001 Heverlee , Belgium, declare that our product :

Model type: Fidelity 1150

is in compliance with the essential requirements and other relevant provisions of the R&TTE directive 1999/5/EC and carries the CE mark accordingly.

Supplementary information:

The product complies with the requirements of:

- TBR38:1998
- EN 55022/A2:2003
- EN 55024/A2:2003
- EN 61000-3-2 : 2000
- EN 61000-3-3/A1:2001
- EN 60950-1/A11:2004

Date: 31/08/2006
Place: Heverlee , Belgium
Name: Verheyden Geert
Function: Technical Director

Signature:



European contact: Topcom Europe Nv, R&D department, Research Park, Grauwmeer 17, 3001 Heverlee, Belgium. Tel : +32 16 398920 , Fax : +32 16 398939

SERVICE RETURN CARD - RÜCKSENDEKARTE -
CARTE DE RETOUR SERVICE - RETOURFICHE

RETURN WITH YOUR DEFECT PRODUCT

Name/Vorname/Prénom/Naam:

Surname/Familienname/Nom/Familienaam:

Street/Straße/Rue/Straat:

Nr./N°:

Box/Postfach/Boîte/Postbus:

Location/Ort./Lieu/Plaats:

Post code/Postleitzahl/Code Postal/Postcode:

Country/Land/Pays/Land:

Tel./Tél.:

E-mail:

Model name/Modellbezeichnung/Nom du modèle/Modelnaam:

Serial Nr/Seriennummer/N° série/Seriennummer:

Purchase date/Kaufdatum/Date d'achat/Aankoopdatum:

 - - (DD/MM/YYYY) - (TT/MM/JJJJ)

Fault description/Beschreibung des Defekts/Description de la panne/Beschrijving defect:

(Original Proof of Purchase has to be attached to this return card to be valid for warranty)

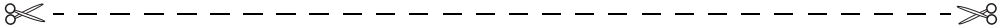

Model name/Modellbezeichnung/Nom du modèle/Modelnaam:

Serial Nr/Seriennummer/N° série/Seriennummer:

Purchase date/Kaufdatum/Date d'achat/Aankoopdatum:

 - - (DD/MM/YYYY) - (TT/MM/JJJJ)

Fault description/Beschreibung des Defekts/Description de la panne/Beschrijving defect:

ESSCOM

FIDELITY 1150

**visit our website
www.esscom.be**